

# BALSARINI

## G - S Q U A R E

この度は、BALSARINI製品をお買上げいただき誠にありがとうございます。本製品取付けに入る前に、別紙『取扱説明書』を必ずお読み下さい。  
取付けの際は本取付説明書をよくお読みの上、お買い求めの自動車用品専門店にて正しく取り付けを行って下さい。  
また、必要なときにいつでも本取付説明書を読めるように取扱説明書と合わせて車内に保管して下さい。

### ACCORD WAGON (CM2/3) フロントバンパー 取付説明書

#### <フロントバンパー本体の取り付け>

1. 取付に入る前に、フロントバンパーの内容をお確かめ下さい。
2. 純正フロントバンパー及び純正フロントグリルを取り外して下さい。この時、ボンネット内のラジエーターカバーも取り外して下さい。※取り外しについてご不明な点は、車両販売ディーラーまでお問い合わせ下さい。
3. 下図を参考に車両下部のインナーカバーの穴位置に合わせてZ字ステーを純正クリップを使用して取り付けてください。
4. 下図を参考にフロントバンパーを仮付けし、車両へのマッチングを確認して下さい。この時、付属のネット及びフォグランプを本製品に取り付けて下さい。

#### ⚠ 注意

製品及び車両誤差の関係上、一部加工が必要な場合がありますので、黒ゲルコート仕上げの製品は必ず塗装前にマッチングを行って下さい！  
また、マッチング時ボディに傷を付けないよう、必ずテープ等で保護して下さい！  
取り付け位置は下図を参考にして下さい。

5. 本製品を「4」マッチング時と同様に、車両に取り付けます。
6. 本製品上部の穴位置に純正クリップを使用して取り付けて下さい。

#### ⚠ 注意

この時、「2」で取り外したボンネット内のラジエーターカバーを元の位置に戻して下さい。  
本製品上部の穴位置には片側2ヶ所穴が開いておりますが、手前の穴は車両側の凸部逃がし穴になっております。

7. フロントフェンダーアーチ部の穴位置に合わせて、純正ビスを使用して下さい。
8. 「3」で取り付けしたZ字ステーの穴位置と本製品下部の穴位置に合わせてトラスビス (M5X15) ナット (M5) SPワッシャー (M5) ナット (M5) を使用して下さい。
9. 純正ナットクリップを移植し、ライセンスプレートを取り付けて下さい。

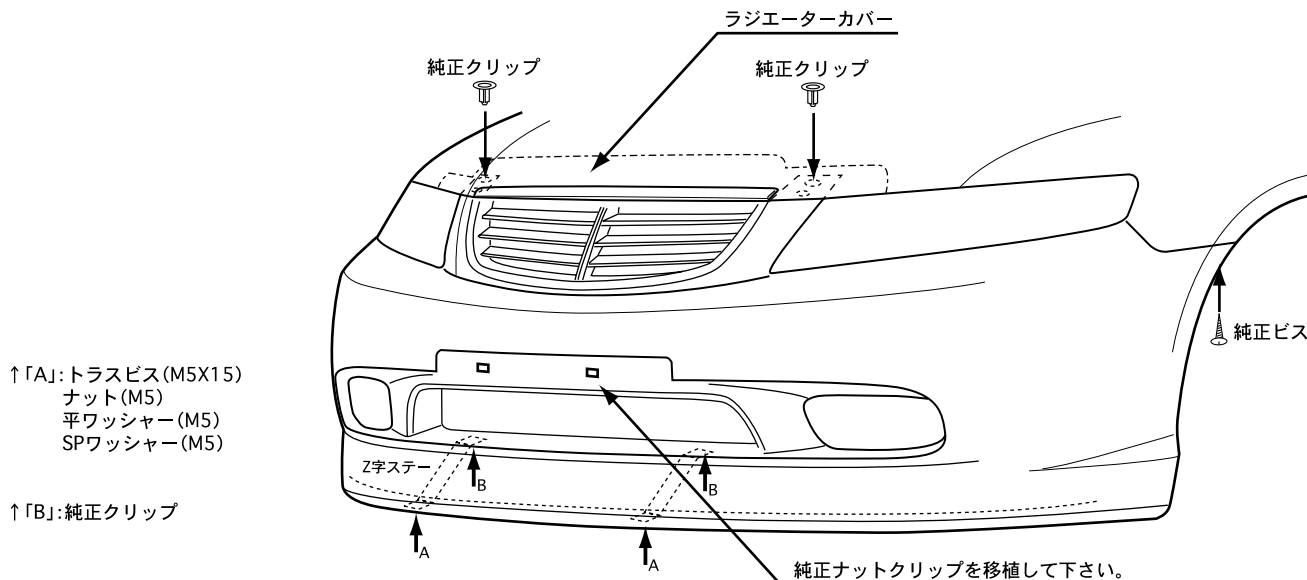

↑「A」:トラスビス (M5X15)  
ナット (M5)  
平ワッシャー (M5)  
SPワッシャー (M5)

↑「B」:純正クリップ

#### 付属品

Z字ステー	×2	SPワッシャー (M5)	×2
ネット	×1	タッピングビス (M4X12)	×4
トラスビス (M5X15)	×2	フードトップモール	×1
ナット (M5)	×2		
平ワッシャー (M5)	×2		

#### ⚠ 注意事項

- ・本製品は一部加工が必要な場合がありますので塗装前に必ず取り付けマッチングを確認して下さい。
- ・製品の品質には万全を期しておりますが、製作上やむを得ずバリ等が発生する可能性があります。これは塗装の際の下地処理にて除去できますので、ご安心下さい。
- ・本製品はFRP成形品です。無理に力を加えますと破損する恐れがあります。
- ・塗装後、取付後の返品はご遠慮願います。

# BALSARINI

## G - S Q U A R E

この度は、BALSARINI製品をお買上げいただき誠にありがとうございます。本製品取付けに入る前に、別紙『取扱説明書』を必ずお読み下さい。  
取付けの際は本取付説明書をよくお読みの上、お買い求めの自動車用品専門店にて正しく取り付けを行って下さい。  
また、必要なときにいつでも本取付説明書を読めるように取扱説明書と合わせて車内に保管して下さい。

### ACCORD WAGON (CM2/3) フロントバンパー 取付説明書

#### <フードトップモールの取り付け>

1. 取付に入る前に、フードトップモールの内容をお確かめ下さい。
2. ボンネット下端部の純正フードトップモールを取り外して下さい。  
※取り外しについてご不明な点は、車両販売ディーラーまでお問い合わせ下さい。
3. 下図を参考にフードトップモールを仮付けし、車両へのマッチングを確認して下さい。

#### ⚠ 注意

製品及び車両誤差の関係上、一部加工が必要な場合がありますので、黒ゲルコート仕上げの製品は必ず塗装前にマッチングを行って下さい！  
また、マッチング時ボディに傷を付けないよう、必ずテープ等で保護して下さい！  
取り付け位置は下図を参考にして下さい。

4. マッチング時にボンネット裏側の穴位置に合わせてフードトップモールにマークして下さい。
5. 「4」でマークした部分をφ3.5のドリルで穴を開けて下さい。
6. 本製品を「3」マッチング時と同様に、車両に取り付けます。
7. 「5」で開けた穴位置とボンネット裏側の穴位置を合わせてタッピングビス (M4X12) を使用して取り付けして下さい。

取付断面図

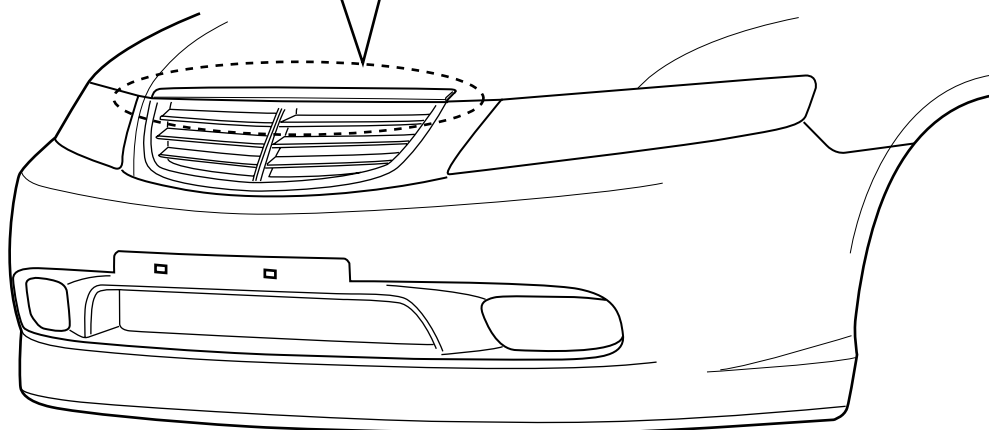
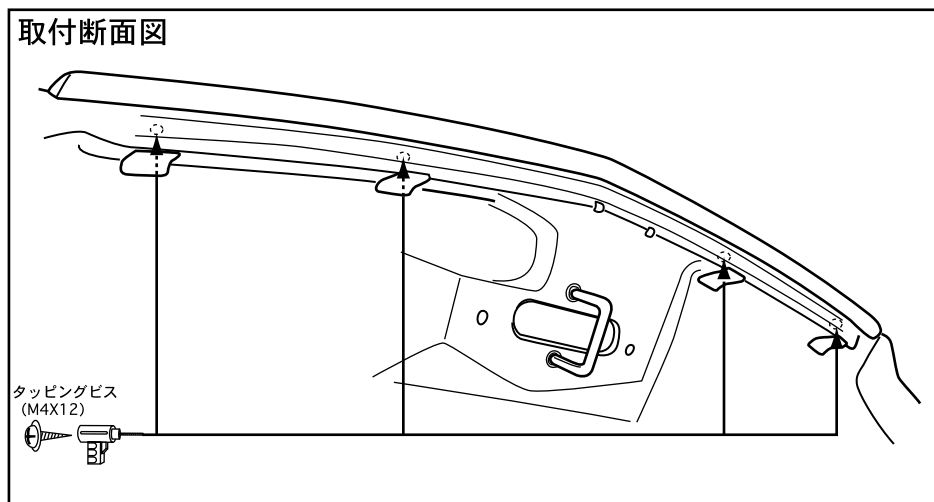

# BALSARINI

## G - S Q U A R E

この度は、BALSARINI製品をお買上げいただき誠にありがとうございます。本製品取付けに入る前に、別紙『取扱説明書』を必ずお読み下さい。  
取付けの際は本取付説明書をよくお読みの上、お買い求めの自動車用品専門店にて正しく取り付けを行って下さい。  
また、必要なときにいつでも本取付説明書を読めるように取扱説明書と合わせて車内に保管して下さい。

### ACCORD WAGON (CM2/3)

### サイドステップ 取付説明書

1. 取付に入る前に、サイドステップの内容をお確かめ下さい。
2. 純正サイドシルを取り外して下さい。  
※取り外しについてご不明な点は、車両販売ディーラーまでお問い合わせ下さい。
3. 下図を参考にサイドステップを仮付けし、車両へのマッチングを確認して下さい。

#### ⚠ 注意

製品及び車両誤差の関係上、一部加工が必要な場合がありますので、黒ゲルコート仕上げの製品は必ず塗装前にマッチングを行って下さい！  
また、マッチング時ボディに傷を付けないよう、必ずテープ等で保護して下さい！  
取り付け位置は下図を参考にして下さい。

4. 下図参考に両面テープ貼付け部（斜線部裏側）をよく脱脂洗浄した後、ボンドを塗付し両面テープを貼付けて下さい。

#### ⚠ 注意

ボンドは本製品には付属されていませんので、お近くの用品店等でお買い求め下さい。  
別紙「本製品取り付けに関するワンポイント」を参照。

5. 車両の両面テープ貼付け部分をよく脱脂洗浄して下さい。
6. 「4」で貼付けた両面テープのハクリ紙を少し剥し外に折り曲げドライヤー等で温めた後、仮付けして下さい。

#### ⚠ 注意

別紙「本製品取り付けに関するワンポイント」を参照。

7. 「2」で取り外した純正サイドシル固定用の純正ビスを使用してフロント/リアフェンダーアーチ部の穴位置に合わせて仮締めして下さい。

#### ⚠ 注意

フロントフェンダーアーチ部を仮締めする際、本製品をフェンダーライナーと車両の間に挟み込んで仮締めして下さい。

8. 全体のバランスを確認しながら仮締めしていた純正ビスを本締めし両面テープのハクリ紙を剥し圧着して下さい。
9. 本製品側面の穴位置に合わせて車両側にφ3.5のドリルにて穴を開けた後、タッピングビス（M4X12）を使用して取り付けして下さい。（図参照）  
※タッピングビス（M4X12）の頭部分をボディ同色で塗りますと見栄えがよくなります。

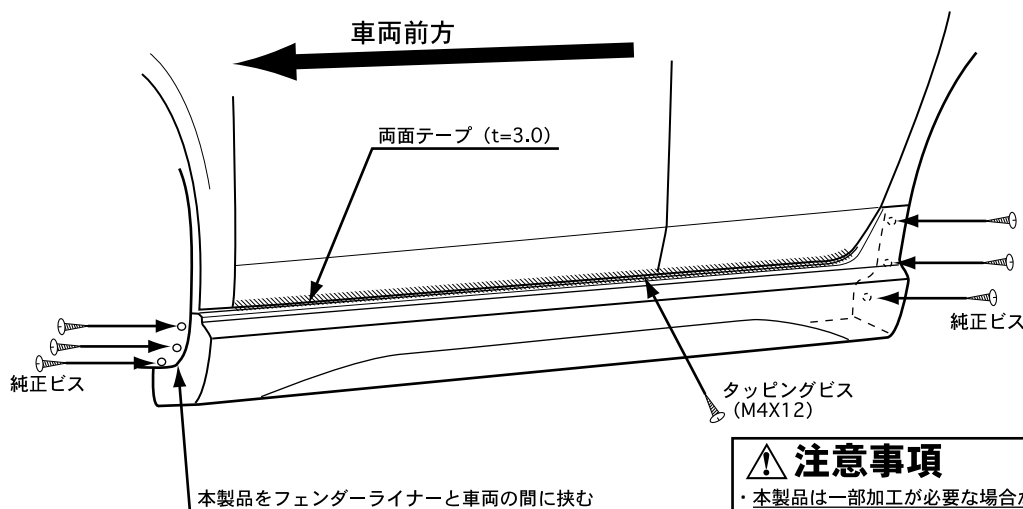

#### 付属品

タッピングビス (M4X12) × 2  
両面テープ (t=3.0) × 8

#### ⚠ 注意事項

- ・本製品は一部加工が必要な場合がありますので塗装前に必ず取り付けマッチングを確認して下さい。
- ・製品の品質には万全を期しておりますが、製作上やむを得ずバリ等が発生する可能性があります。これは塗装の際の下地処理にて除去できますので、ご安心下さい。
- ・本製品はFRP成形品です。無理に力を加えますと破損する恐れがあります。
- ・塗装後、取付後の返品はご遠慮願います。

# BALSARINI

## G - S Q U A R E

この度は、BALSARINI製品をお買上げいただき誠にありがとうございます。本製品取付けに入る前に、別紙『取扱説明書』を必ずお読み下さい。  
取付けの際は本取付説明書をよくお読みの上、お買い求めの自動車用品専門店にて正しく取り付けを行って下さい。  
また、必要なときにいつでも本取付説明書を読めるように取扱説明書と合わせて車内に保管して下さい。

### ACCORD WAGON (CM2/3) リアバンパー取付説明書

#### <リアバンパー本体の取り付け>

1. 取付に入る前に、リアバンパーの内容をお確かめ下さい。
2. 純正リアバンパー及びリフレクターを取り外して下さい。  
※取り外しについてご不明な点は、車両販売ディーラーまでお問い合わせ下さい。
3. 純正バンパー固定用のステーの穴位置とZ字ステーの穴位置を合わせて六角ボルト (M6X20) ナット (M6) 平ワッシャー (M6) SPワッシャー (M6) を使用して取り付けて下さい。
4. 下図を参考にリアバンパーを仮付けし、車両へのマッチングを確認して下さい。この時、「2」で取り外した純正リフレクターを本製品に移植して下さい。

#### ⚠ 注意

製品及び車両誤差の関係上、一部加工が必要な場合がありますので、黒ゲルコート仕上げの製品は必ず塗装前にマッチングを行って下さい！  
また、マッチング時ボディに傷を付けないよう、必ずテープ等で保護して下さい！  
取り付け位置は下図を参考にして下さい。

5. 本製品を「4」マッチング時と同様に、車両に取り付けます。
6. リアフェンダーアーチ部の穴位置に合わせて、純正ビス (片側2ヶ所) を使用して取り付けて下さい。
7. リアハッチ部の穴位置に合わせて純正ボルト (4ヶ所) を使用して取り付けて下さい。
8. 「3」で取り付けしたZ字ステーの穴位置と本製品下部の穴位置を合わせてトラスビス (M5) ナット (M5) 平ワッシャー (M5) SPワッシャー (M5) を使用して取り付けて下さい。

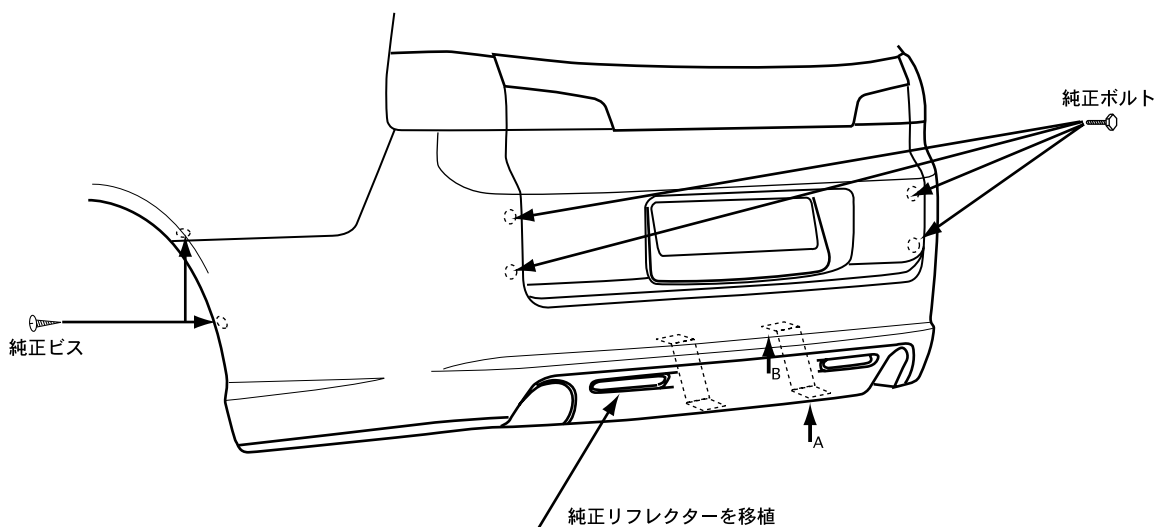

↑「A」:トラスビス(M5X15)  
ナット(M5)  
平ワッシャー(M5)  
SPワッシャー(M5)

↑「B」:六角ボルト(M6X20)  
ナット(M6)  
平ワッシャー(M6)  
SPワッシャー(M6)

#### 付属品

Z字ステー	×2	ナット (M5)	×3
六角ボルト (M6X20)	×2	平ワッシャー (M5)	×3
ナット (M6)	×2	SPワッシャー (M5)	×3
平ワッシャー (M6)	×2	両面テープ (t=1.2)	×2
SPワッシャー (M6)	×2	マフラーカバー	×1
トラスビス (M5X15)	×3		

#### ⚠ 注意事項

- ・本製品は一部加工が必要な場合がありますので塗装前に必ず取り付けマッチングを確認して下さい。
- ・製品の品質には万全を期しておりますが、製作上やむを得ずバリ等が発生する可能性があります。これは塗装の際の地下処理にて除去できますので、ご安心下さい。
- ・本製品はFRP成形品です。無理に力を加えますと破損する恐れがあります。
- ・塗装後、取付後の返品はご遠慮願います。

# BALSARINI

## G - S Q U A R E

この度は、BALSARINI製品をお買い上げいただき誠にありがとうございます。本製品取付けに入る前に、別紙『取扱説明書』を必ずお読み下さい。  
取付けの際は本取付説明書をよくお読みの上、お買い求めの自動車用品専門店にて正しく取り付けを行って下さい。  
また、必要なときにいつでも本取付説明書を読むように取扱説明書と合わせて車内に保管して下さい。

### ACCORD WAGON (CM2/3)

### リアバンパー取付説明書

#### <マフラーカバーの取り付け>

1. 純正マフラーが片側出しの場合のみ以下の作業を行って下さい。

#### ⚠ 注意

純正マフラー片側出し：20EL / 20E グレード

純正マフラー両側出し：24TL / 24S / 24T グレード

2. 取付に入る前に、マフラーカバーの内容をお確かめ下さい。  
3. 下図を参考にマフラーカバーを仮付けし、車両へのマッチングを確認して下さい。この時、マフラーカバー上部の穴位置に合わせて本製品にマークして下さい。

#### ⚠ 注意

製品及び車両誤差の関係上、一部加工が必要な場合がありますので、黒ゲルコート仕上げの製品は必ず塗装前にマッチングを行って下さい！  
また、マッチング時ボディに傷を付けないよう、必ずテープ等で保護して下さい！  
取り付け位置は下図を参考にして下さい。

4. 「3」マッチング時にマークした部分をφ5.5のドリルで穴を開けて下さい。  
5. 下図参考に両面テープ貼付け部（斜線部）をよく脱脂洗浄した後、ボンドを塗付し両面テープを貼付けて下さい。

#### ⚠ 注意

ボンドは本製品には付属されていないので、お近くの用品店等でお買い求め下さい。  
別紙「本製品取り付けに関するワンポイント」を参照。

6. 車両の両面テープ貼付け部分をよく脱脂洗浄して下さい。  
7. 「5」で貼付けた両面テープのハクリ紙を少し剥し外に折り曲げドライヤー等で温めた後、取り付けて下さい。

#### ⚠ 注意

別紙「本製品取り付けに関するワンポイント」を参照。

8. 「4」で開けた穴位置と本製品の穴位置を合わせてトラスビス（M5X15）ナット（M5）平ワッシャー（M5）SPワッシャー（M5）を使用して取り付けて下さい。

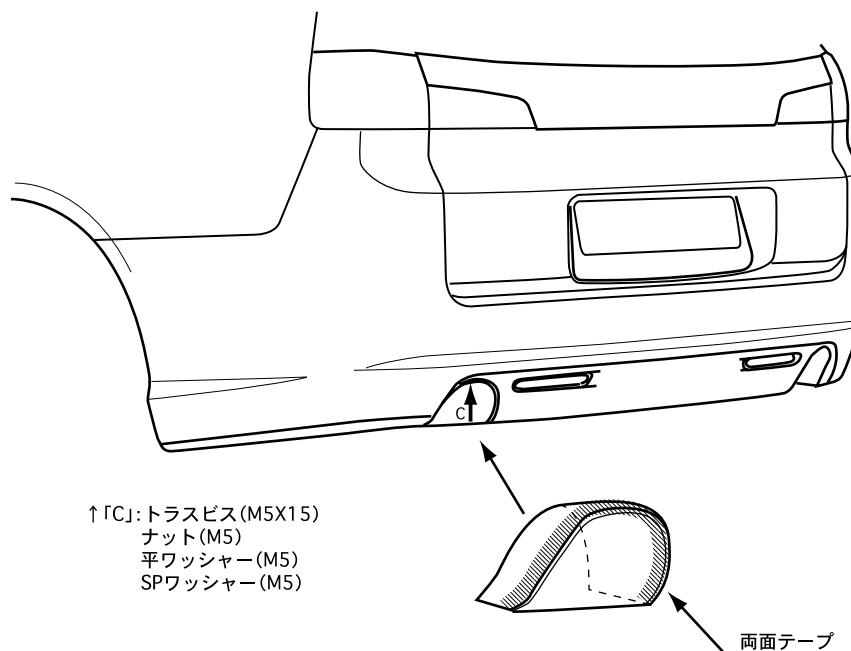

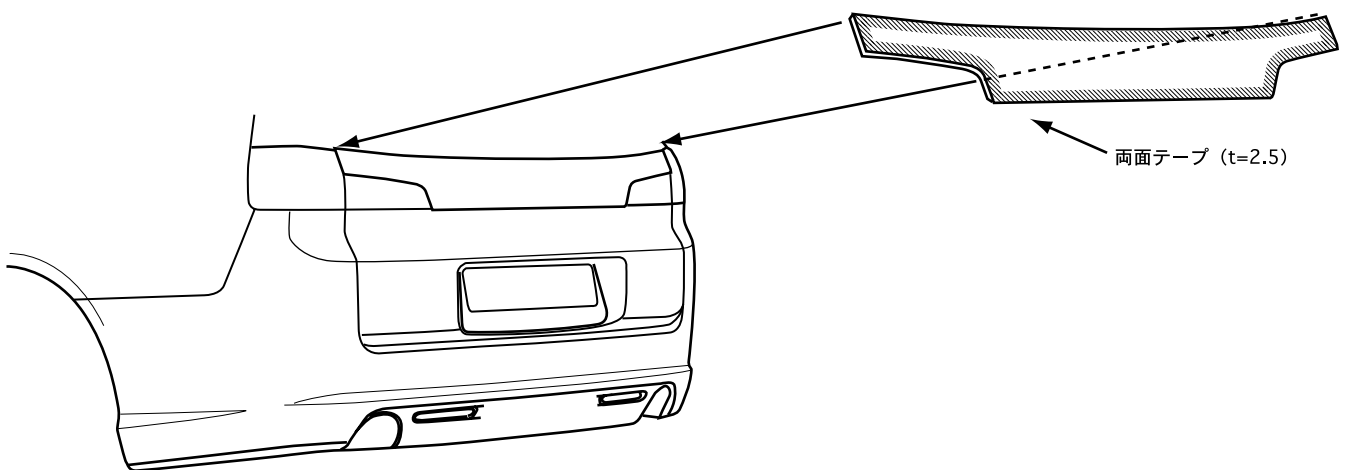

**⚠ 注意事項**

れがあります。 ますと破損する恐  
・塗装後、取付後の返品はご遠慮願います。