

BALSARINI

G - S Q U A R E

この度は、BALSARINI製品をお買上げいただき誠にありがとうございます。本製品取付けに入る前に、別紙『取扱説明書』を必ずお読み下さい。
取付けの際は本取付説明書をよくお読みの上、お買い求めの自動車用品専門店にて正しく取り付けを行って下さい。
また、必要なときにいつでも本取付説明書を読むように取扱説明書と合わせて車内に保管して下さい。

CELSIOR (UCF30/31) フロントスポイラー 取付説明書

1. 取付に入る前に、フロントスポイラーの内容をお確かめ下さい。
2. 下図を参考にフロントスポイラーを仮付けし、車両へのマッチングを確認して下さい。

⚠ 注意

製品及び車両誤差の関係上、一部加工が必要な場合がありますので、黒ゲルコート仕上げの製品は必ず塗装前にマッチングを行って下さい！
また、マッチング時ボディに傷を付けないよう、必ずテープ等で保護して下さい！
取り付け位置は下図を参考にして下さい。

3. マッチング終了後フロントフェンダーアーチ部の穴位置に合わせて、純正バンパーにΦ3.5のドリルで穴を開けて下さい。
4. 下図参考に両面テープ貼付け部（斜線部裏側）をよく脱脂洗浄した後、ボンドを塗付し付属の両面テープを貼付けて下さい。

⚠ 注意

ボンドは本製品には付属されていませんので、お近くの用品店等でお買い求め下さい。
別紙「本製品取り付けに関するワンポイント」を参照。

5. 車両の両面テープ貼付け部分をよく脱脂洗浄して下さい。
6. 「4」で貼付けた両面テープのハクリ紙を少し剥し外に折り曲げドライヤー等で温めた後、仮付けして下さい。

⚠ 注意

別紙「本製品取り付けに関するワンポイント」を参照。

7. 「3」で開けた穴位置とフロントフェンダーアーチ部の穴を合わせてタッピングビス（M4X20）を使用して仮締めして下さい。

⚠ 注意

製品及び車両誤差の関係上隙間が生じる場合がございますので、隙間が生じた場合、任意で付属のゴムスペーサーを本製品と車両の間に挟み込んで付属のビスで仮締めして下さい。

8. 全体のバランスを確認しながら仮締めしていた付属ビスを本締めし両面テープのハクリ紙を剥し圧着して下さい。

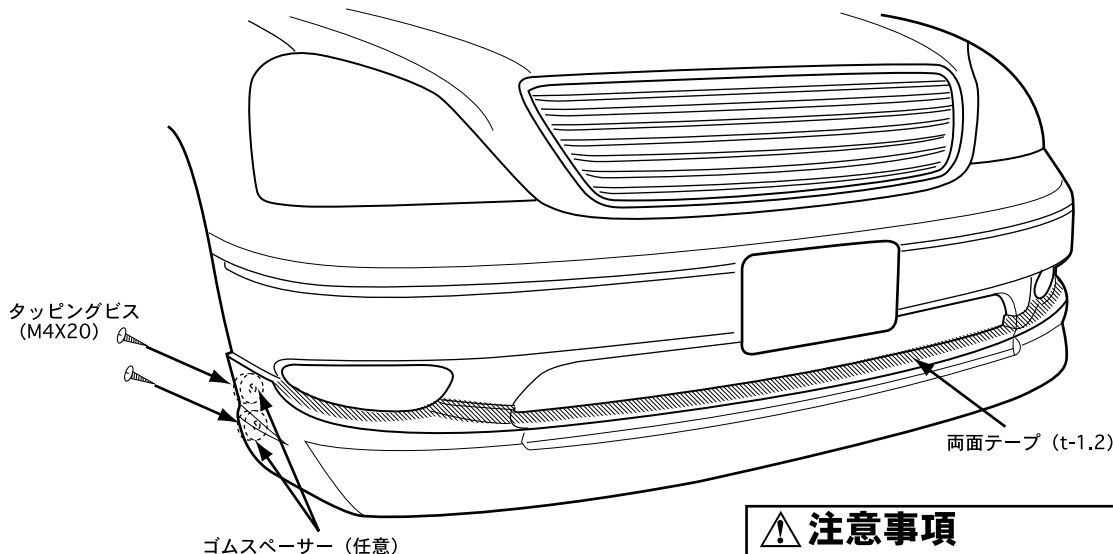

付属品

タッピングビス (M4X20)	X4
両面テープ (t=1.2)	X6
ゴムスペーサー	X4

⚠ 注意事項

- ・本製品は一部加工が必要な場合がありますので塗装前に必ず取り付けマッチングを確認して下さい。
- ・製品の品質には万全を期しておりますが、製作上やむを得ずバリ等が発生する可能性があります。これは塗装の際の下地処理にて除去できますので、ご安心下さい。
- ・本製品はFRP成形品です。無理に力を加えますと破損する恐れがあります。
- ・塗装後、取付後の返品はご遠慮願います。

BALSARINI

G - S Q U A R E

この度は、BALSARINI製品をお買上げいただき誠にありがとうございます。本製品取付けに入る前に、別紙『取扱説明書』を必ずお読み下さい。
取付けの際は本取付説明書をよくお読みの上、お買い求めの自動車用品専門店にて正しく取り付けを行って下さい。
また、必要なときにいつでも本取付説明書を読めるように取扱説明書と合わせて車内に保管して下さい。

CELSIOR (UCF30/31)

サイドステップ 取付説明書

1. 取付に入る前に、サイドステップの内容をお確かめ下さい。
2. 車両側リアフェンダーアーチ部の純正ビスを取り外して下さい。
3. ドアを開け下部の純正ビスを取り外して下さい。
4. 下図を参考にサイドステップを仮付けし、車両へのマッチングを確認して下さい。

⚠ 注意

製品及び車両誤差の関係上、一部加工が必要な場合がありますので、黒ゲルコート仕上げの製品は必ず塗装前にマッチングを行って下さい！
また、マッチング時ボディに傷を付けないよう、必ずテープ等で保護して下さい！
取り付け位置は下図を参考にして下さい。

5. マッチング終了後、「3」で取り外した純正ビスの穴位置とリアフェンダーアーチの上部穴位置を合わせた後、フロントフェンダーアーチ部（2箇所）の穴位置にΦ3.5のドリルで穴を開け、リアフェンダーアーチ部下部の穴位置にΦ3.5のドリルで穴を開けて下さい。
6. 「4」マッチング時と同じ様に本製品を仮付けして下さい。
7. 「5」で開けた穴位置とフロントフェンダーアーチ部の穴位置を合わせてタッピングビス（M4X20）を使用して仮締めして下さい。
8. 「5」で開けた穴位置とリアフェンダーアーチ部の穴位置を合わせて上部に「2」で取り外した純正ビスを使用し、下部にはタッピングビス（M4X20）を使用して仮締めして下さい。

⚠ 注意

製品及び車両誤差の関係上隙間が生じる場合がございますので、隙間が生じた場合、任意で付属のゴムスペーサーを本製品と車両の間に挟み込んで付属のビスで仮締めして下さい。

9. 「3」で取り外した純正ビスを使用して元の位置に仮締めして下さい。（片側4箇所）
10. 全体のバランスを確認しながら仮締めしていた付属ビス及び純正ビスを本締めして下さい。

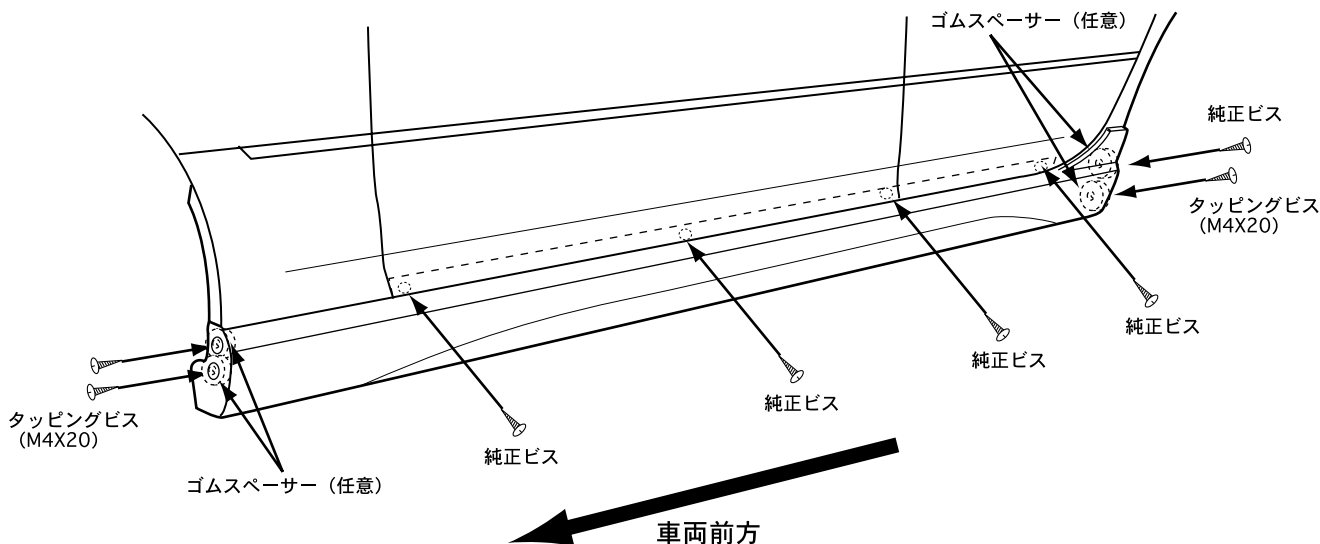

付属品

タッピングビス (M4X20)	X6
ゴムスペーサー	X8

⚠ 注意事項

- ・本製品は一部加工が必要な場合がありますので塗装前に必ず取り付けマッチングを確認して下さい。
- ・製品の品質には万全を期しておりますが、製作上やむを得ずバリ等が発生する可能性があります。これは塗装の際の下地処理にて除去できますので、ご安心下さい。
- ・本製品はFRP成形品です。無理に力を加えますと破損する恐れがあります。
- ・塗装後、取付後の返品はご遠慮願います。

BALSARINI

G - S Q U A R E

この度は、BALSARINI製品をお買上げいただき誠にありがとうございます。本製品取付けに入る前に、別紙『取扱説明書』を必ずお読み下さい。
取付けの際は本取付説明書をよくお読みの上、お買い求めの自動車用品専門店にて正しく取り付けを行って下さい。
また、必要なときにいつでも本取付説明書を読めるように取扱説明書と合わせて車内に保管して下さい。

CELSIOR (UCF30/31) リアアンダースポイラー 取付説明書

1. 取付に入る前に、リアアンダースポイラーの内容をお確かめ下さい。
2. リアバンパー下部の純正クリップを取り外し、取り外した穴位置とZステーの穴位置を合わせて純正クリップを使用して共締めして下さい。（中央の2箇所）
3. 下図を参考にリアアンダースポイラーを仮付けし、車両へのマッチングを確認して下さい。

⚠ 注意

製品及び車両誤差の関係上、一部加工が必要な場合がありますので、黒ゲルコート仕上げの製品は必ず塗装前にマッチングを行って下さい！
また、マッチング時ボディに傷を付けないよう、必ずテープ等で保護して下さい！
取り付け位置は下図を参考にして下さい。

4. マッチング終了後リアフェンダーアーチ部の穴位置に合わせて、純正バンパーにΦ3.5のドリルで穴を開けて下さい。
5. 下図参考に両面テープ貼付け部（斜線部裏側）をよく脱脂洗浄した後、ボンドを塗付し付属の両面テープを貼付けて下さい。この時、車両と面当りする事を確認し、もし面当りしない場合は両面テープを重ねて貼り付けて下さい。

⚠ 注意

ボンドは本製品には付属されていませんので、お近くの用品店等でお買い求め下さい。
別紙「本製品取り付けに関するワンポイント」を参照。

6. 車両の両面テープ貼付け部分をよく脱脂洗浄して下さい。
7. 「5」で貼付けた両面テープのハクリ紙を少し剥し外に折り曲げドライヤー等で温めた後、仮付けして下さい。

⚠ 注意

別紙「本製品取り付けに関するワンポイント」を参照。

8. 「4」で開けた穴位置とリアフェンダーアーチ部の穴を合わせてタッピングビス（M4X20）を使用して仮締めして下さい。

⚠ 注意

製品及び車両誤差の関係上隙間が生じる場合がございますので、隙間が生じた場合、任意で付属のゴムスペーサーを本製品と車両の間に挟み込んで付属のビスで仮締めして下さい。

9. 「2」で取り付けしたZ字ステーの穴位置と本製品下部の穴位置を合わせてトラスビス（M5X15）平ワッシャー（M5）SPワッシャー（M5）ナット（M5）を使用して仮締めして下さい。
10. 全体のバランスを確認しながら仮締めしていた付属ビスを本締めし両面テープのハクリ紙を剥し圧着して下さい。

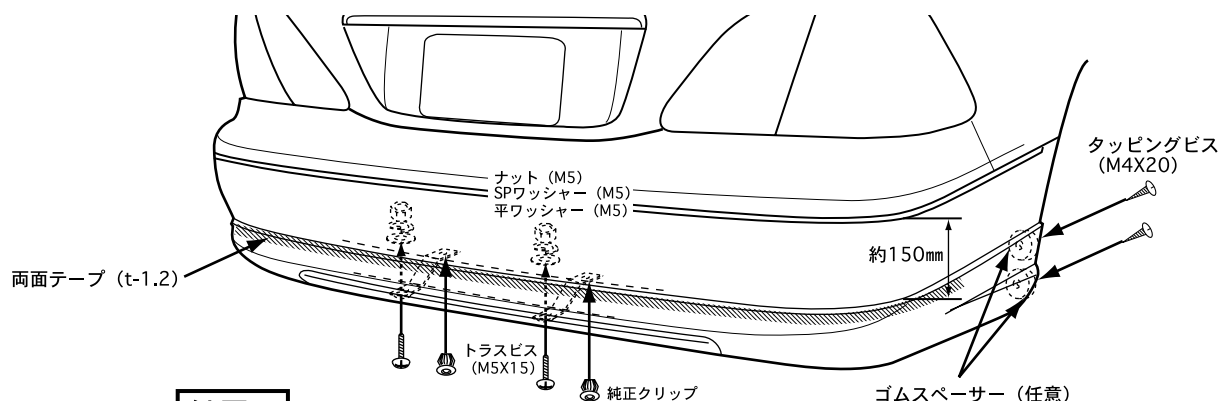

付属品

タッピングビス (M4X20)	X4
Z字ステー	X2
両面テープ (t=1.2)	X12
トラスビス (M5X15)	X2
平ワッシャー (M5)	X2
SPワッシャー (M5)	X2
ナット (M5)	X2
ゴムスペーサー	X4

⚠ 注意事項

- ・本製品は一部加工が必要な場合がありますので塗装前に必ず取り付けマッチングを確認して下さい。
- ・製品の品質には万全を期しておりますが、製作上やむを得ずバリ等が発生する可能性があります。これは塗装の際の下地処理にて除去できますので、ご安心下さい。
- ・本製品はFRP成形品です。無理に力を加えますと破損する恐れがあります。
- ・塗装後、取付後の返品はご遠慮願います。

BALSARINI
G - S Q U A R E

マフラーについて

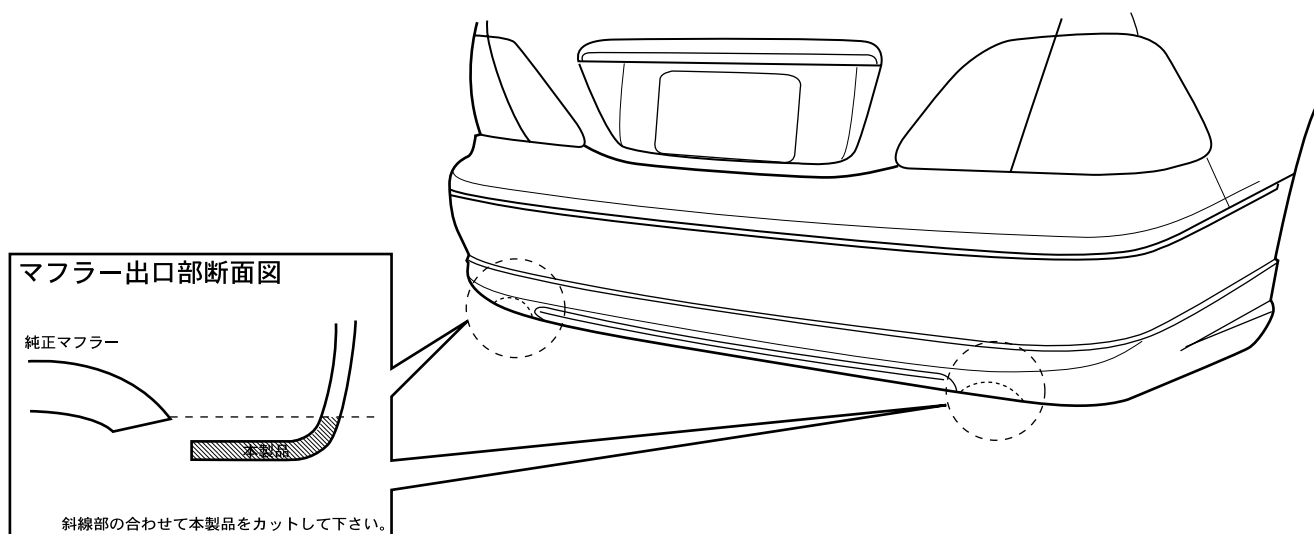

△重要

本製品はマフラーレスタイプの為、走行時排気熱により製品の変色及び変形の恐れがありますので、純正マフラーに(別売り)マフラーカッターを装着されるか、本製品を純正マフラー出口に合わせてカットして下さい。(図参照)
また、社外品マフラーを装着される場合は本製品に社外品マフラー形状に合わせてカットして下さい。

BALSARINI

G - S Q U A R E

この度は、BALSARINI製品をお買上げいただき誠にありがとうございます。本製品取付けに入る前に、別紙『取扱説明書』を必ずお読み下さい。
取付けの際は本取付説明書をよくお読みの上、お買い求めの自動車用品専門店にて正しく取り付けを行って下さい。
また、必要なときにいつでも本取付説明書を読むように取扱説明書と合わせて車内に保管して下さい。

CELSIOR (UCF30/31)

マフラーカッター 取付説明書

1. 取付に入る前に、マフラーカッターの内容をお確かめ下さい。
2. マフラーカッターを仮付けし、車両へのマッチングを確認して下さい。

⚠ 注意

エアロ下端部よりマフラーカッター先端部を下げる様にして下さい。（図参照）

3. 付属品のイモネジを使用して取り付けして下さい。

⚠ 注意

取り付けの際、予め緩み防止剤等を塗付した後、取り付けして下さい。
この時、しっかり固定されている事を確認して下さい。

⚠ 注意

本製品はファッションパーツではございません。
本製品は、エアロ内に排気熱がたまりエアロパーツの熱変形及び変色等を防ぐ役目をする
パーツですので正しく取り付けして下さい。

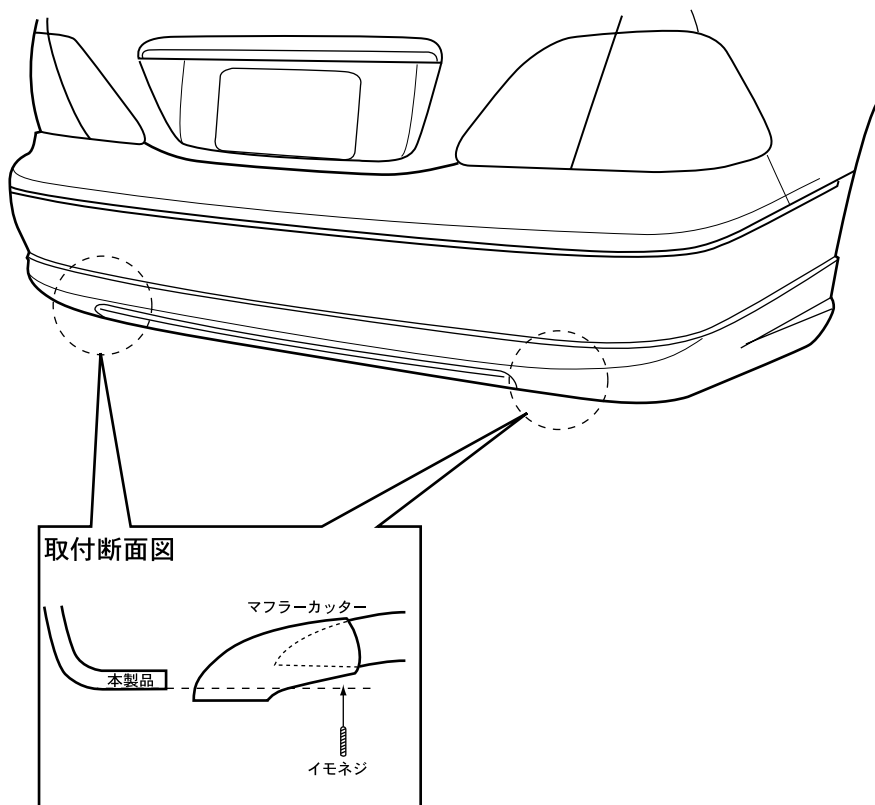

付属品

イモネジ

X2