

この度は、GS-i製品をお買い上げいただき誠にありがとうございます。
 本製品を安全に使用していただくために、お買い求めの自動車用品専門店にてお取り付けをお願いします。
 本取り付け要領書をよくお読みの上、正しく取り付けを行って下さい。
 本製品は非常にデリケートな製品です。塗装の際には常温乾燥をお願いします。
 熱乾燥をかけますと、歪み、変形が生じる場合がありますのでご注意下さい。

PRIUS

ZVW30 MC後 ('11/12~)

フロントスポイラー 取付要領書

構成部品

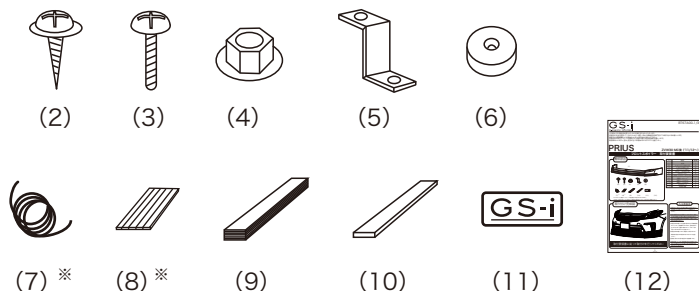
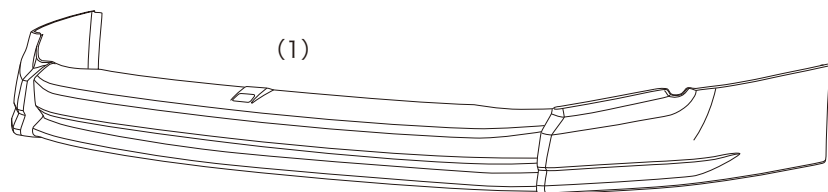

※ゴムモール/両面テープシートは塗装品には含まれておりません。
 (ゴムモールは2色入っていますので、取り付け時ボディカラーに合わせてお選び下さい)

No	品名	個数
(1)	本体	1
(2)	タッピングビス(M4×20)	4
(3)	トラスビス(M5×15)	4
(4)	フランジナット(M5)	4
(5)	Z字ステー(20×60×50)	2
(6)	ゴムスペーサー	4
(7)	ゴムモール(グレー/ブラック)※	各1200ミリ
(8)	両面テープシート※	1
(9)	両面テープ(t=2.0)	3
(10)	両面テープ(t=4.0)	3
(11)	アルミプレート	1
(12)	取説要領書	1

取り付け完成図

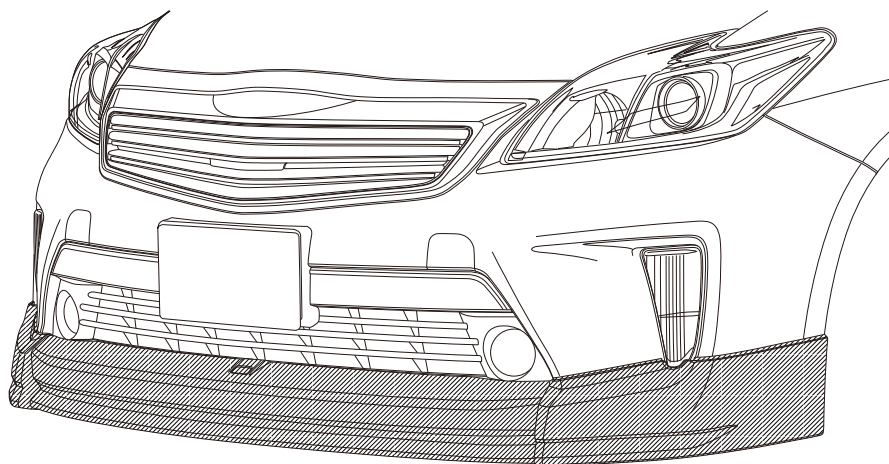

取付要領書に従って取り付けを行ってください

⚠ 注意事項

- ・本製品は一部加工が必要な場合がありますので、塗装前に必ず取り付けマッチングを確認して下さい。
- ・製品の品質には万全を期しておりますが、製作上やむを得ずバリ等が発生する可能性があります。これは塗装の際の下地処理にて除去できますのでご安心下さい。
- ・本製品はABS製です。塗装の際には必ず常温乾燥をして下さい。熱乾燥をかけますと、歪み変形が生じます。また、塗装に関するクレームは一切お受けできかねますので注意下さい。
- ・本製品はABS製ですが、無理に力を加えますと、破損及び変形する場合がありますのでご注意下さい。
- ・塗装後、取り付け後の返品はご遠慮願います。
- ・塗装済品については、新車時の純正近似色になりますので場合により色が若干異なる場合がありますのでご了承下さい。

[1] 取り付け準備

- (1) 取り付けに入る前に、エアロパーツ及び付属品の内容を確認してください。
- (2) ①本体を車両に仮付けし、マッチングを確認してください。この時、⑤Z字ステーの穴位置が接する箇所を車両(純正バンパー)下部にマーキングしてください。マーキング後は⑤Z字ステーを取外してください。(マッチング方法は[2]の車両への取付を参照) マッチング確認後①本体を取外してください。

⚠ 注意

製品及び車両誤差の関係上、一部加工が必要な場合がありますので製品は必ず、取付前にマッチングを行って下さい! また、マッチング時ボディに傷を付けないよう、必ずテープ等で保護して下さい!

2. <塗装済み商品>

- ①本体裏側(斜線部・太線部)をよく脱脂洗浄した後、⑨/⑩両面テープを貼り付けて下さい。この時、⑨/⑩両面テープが車両と面当りする事を確認して下さい。(図2参照)

<未塗装商品>

- 塗装後、①本体裏側(斜線部・太線部)をよく脱脂洗浄した後、⑧両面テープシートを貼り付け⑦ゴムモールを図の様に取付けてください。
- ⑦ゴムモール貼付け後、⑨/⑩両面テープを貼り付けて下さい。

この時、⑨/⑩両面テープが車両と面当りする事を確認して下さい。(図2参照)

⚠ 注意

別紙「本製品取り付けに関するワンポイント」を参照

- フェンダーアーチ部の穴に合わせて、純正バンパーにΦ3.5のドリルで穴を開けて下さい。(図3参照)
- [1]-1-(2)でマーキングした箇所にΦ5.5のドリルで穴を開け、⑤Z字ステーを③トラスビス④フランジナットを使用して取付けてください。(図3参照)

⚠ 注意

穴を開ける際、車両と本体の隙間が開かない様に矢印の方に軽く押さえながら車両側に穴を開けて下さい。

- ①本体を取外し、⑨/⑩両面テープと接する部分をよく脱脂洗浄して下さい。

⚠ 注意

別紙「本製品取り付けに関するワンポイント」を参照

BT60A10-2/3

図1



図2



図3

ゴムモールは折り返し部分までございますので本製品をしっかり奥まで押し込みながら車両後方へ押し装着してください。また、折り返し部分のゴムモールの押し込みが不十分ですと、ゴムモールの浮きが発生します。しっかりと純正バンパーと①本体の間にゴムモールの挟み込んで装着してください。商品及び車両誤差により挟み込めない場合は、折り返し部分のゴムモールのカットし、浮きを防止してください。

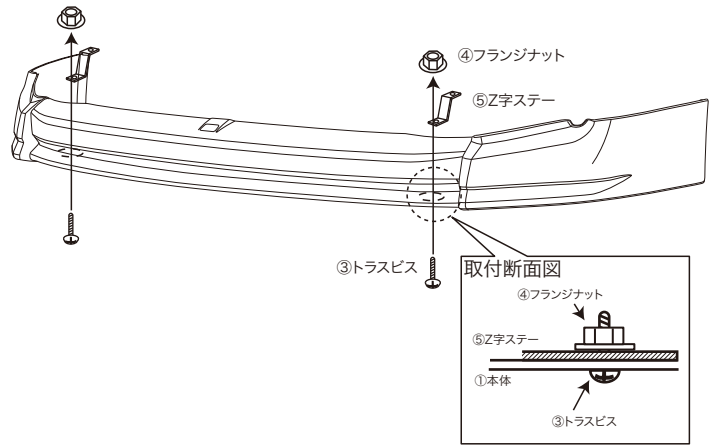

【2】車両への取付

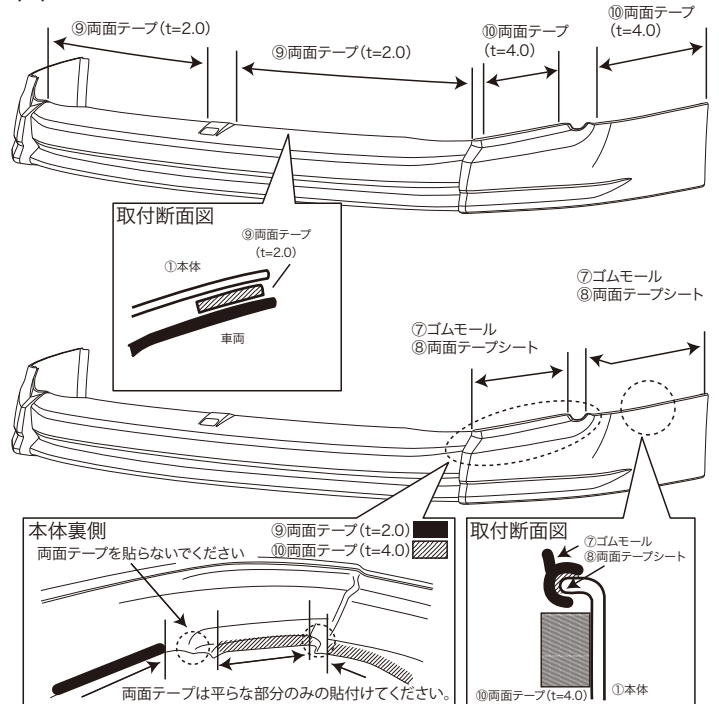
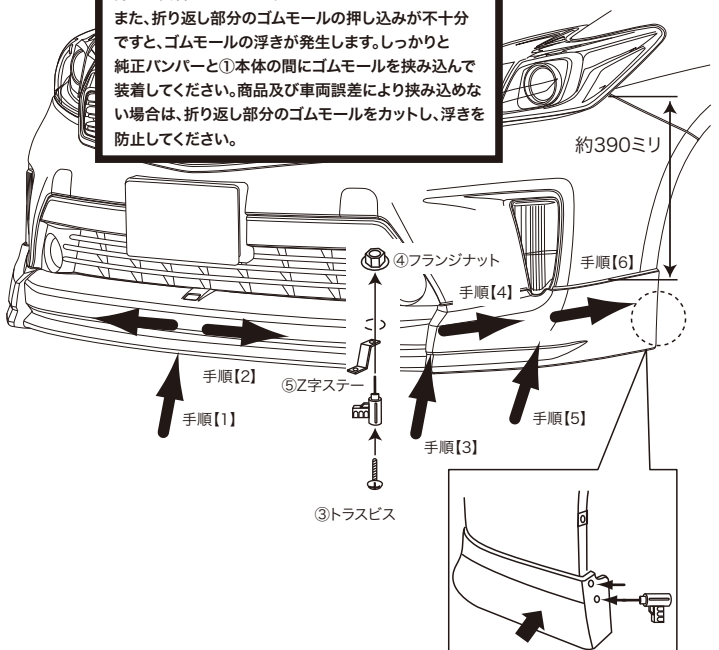
1. 貼付けた⑨/⑩両面テープのハクリ紙を少し剥がし外に折り曲げドライヤー等で温めた後、①本体を仮付けしてください。

⚠ 注意

別紙「本製品取り付けに関するワンポイント」を参照

2. フェンダーアーチ部に開けた穴位置と①本体の穴位置を合わせ②タッピングビスを使用して仮締めしてください。
(図1参照)

注意

この時、①本体と車両の間に⑥ゴムスペーサーを確実に挟み込んでください。

3. 【5】取付けた⑥Z字ステーの穴位置と①本体下部の穴位置を合わせて、③トラスビス、④フランジナットを使用して仮締めしてください。
(図2参照)

4. 全体のバランスを確認しながら、⑨/⑩両面テープのハクリ紙を剥がし圧着し、仮締めしていたビス等を本締めしてください。
(図3参照)

⚠ 注意

圧着する際は矢印を参考に中央から車両後方へしっかりと押してください。両側から押えると中央が浮き上がってくる場合がございます。

別紙「本製品取り付けに関するワンポイント」を参照

5. ①本体中央凹部に⑪アルミプレートを貼付ください。
(図4参照)

6. ⑪アルミプレート表面の保護シートを剥がしてください。

図1



図2



図3

ゴムモールは折り返し部分までございますので本製品をしっかり奥まで押し込みながら車両後方へ押し装着してください。
また、折り返し部分のゴムモールの押し込みが不十分ですと、ゴムモールの浮きが発生します。しっかりと純正バンパーと①本体の間にゴムモールを挟み込んで装着してください。商品及び車両誤差により挟み込めない場合は、折り返し部分のゴムモールをカットし、浮きを防止してください。

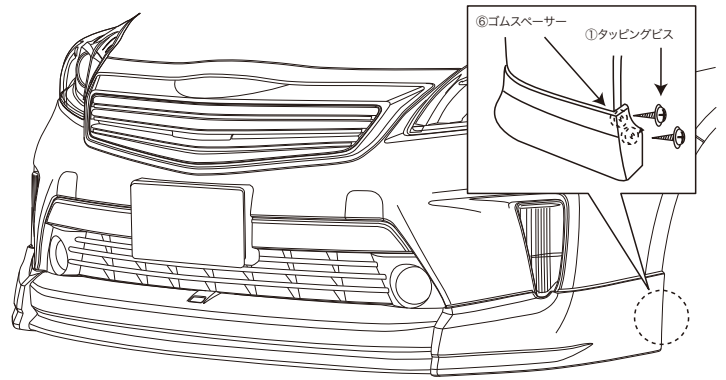

図4

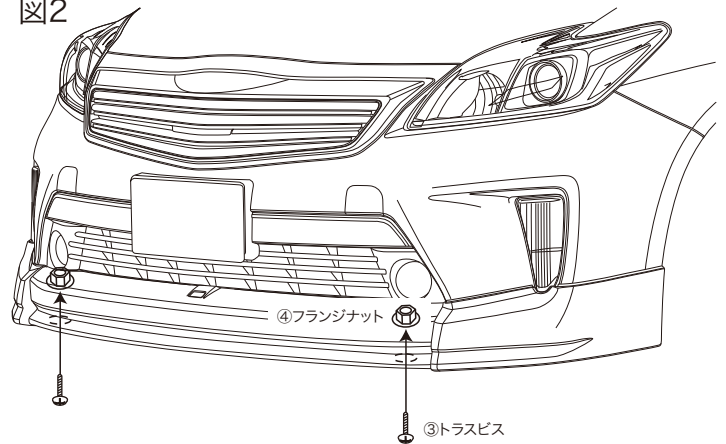

この度は、GS-i製品をお買い上げいただき誠にありがとうございます。
 本製品を安全に使用していただくために、お買い求めの自動車用品専門店にてお取り付けをお願いします。
 本取り付け要領書をよくお読みの上、正しく取り付けを行って下さい。
 本製品は非常にデリケートな製品です。塗装の際には常温乾燥をお願いします。
 熱乾燥をかけますと、歪み、変形が生じる場合がありますのでご注意下さい。

PRIUS

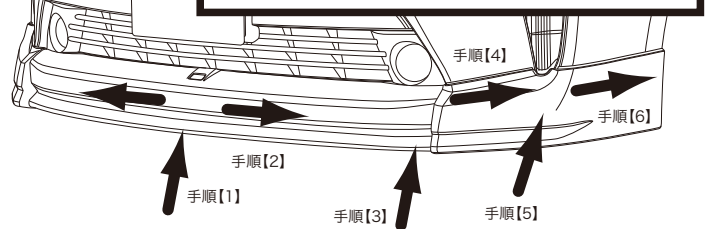
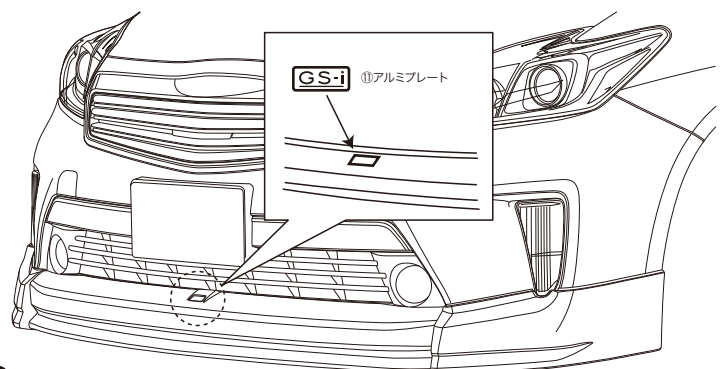
ZVW30 MC後 ('11/12~)

フロントグリル 取付要領書

構成部品

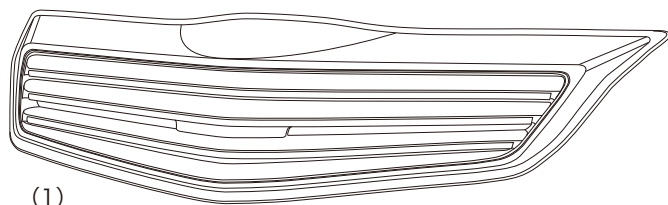

No	品名	個数
(1)	本体	1
(2)	両面テープ(t=2.0)	6
(3)	クロームモール	3
(4)	取説要領書	1

取り付け完成図

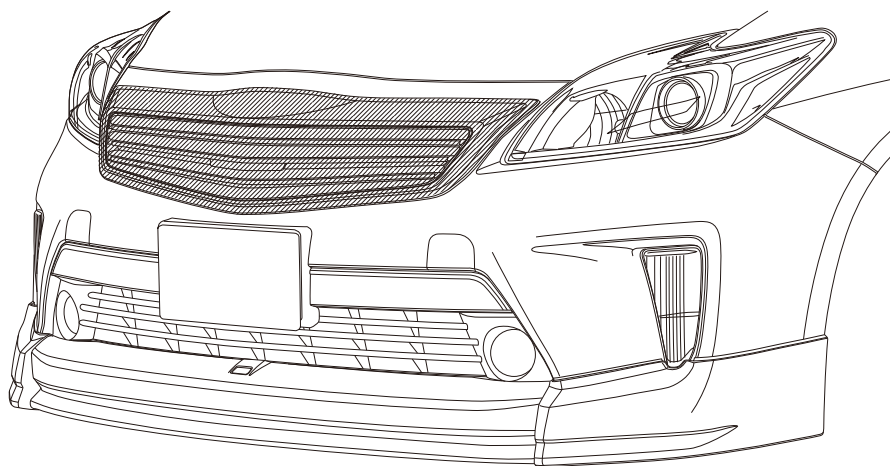

取付要領書に従って取付けを行ってください

⚠ 注意事項

- ・本製品は一部加工が必要な場合がありますので、塗装前に必ず取り付けマッチングを確認して下さい。
- ・製品の品質には万全を期しておりますが、製作上やむを得ずバリ等が発生する可能性があります。これは塗装の際の下地処理にて除去できますのでご安心下さい。
- ・本製品はABS製です。塗装の際には必ず常温乾燥をして下さい。熱乾燥をかけますと、歪み変形が生じます。また、塗装に関するクレームは一切お受けできませんのでご注意下さい。
- ・本製品はABS製ですが、無理に力を加えますと、破損及び変形する場合がありますのでご注意下さい。
- ・塗装後、取り付け後の返品はご遠慮願います。
- ・塗装済品については、新車時の純正近似色になりますので場合により色が若干異なる場合がありますのでご了承下さい。

【1】取り付け準備

- (1) 取付に入る前に、エアロパーツ及び付属品の内容を確認して下さい。
- (2) 本体を車両に仮付けし、位置決めをして下さい。
(マッチング方法は【2】の車両への取り付けを参照)

⚠ 注意

製品及び車両誤差の関係上、一部加工が必要な場合がありますので製品は必ず、取付前にマッチングを行って下さい！
また、マッチング時ボディに傷を付けないよう、必ずテープ等で保護して下さい！

- ① 本体(斜線部)の②両面テープ貼り付け面の油、汚れ等を拭取りよく脱脂洗浄して下さい。(図1参照)

⚠ 注意

別紙「本製品取り付けに関するワンポイント」を参照

- ③クロームモールを溝に合わせて貼付けてください。
貼付ける際、貼付け部分をよく脱脂洗浄してください。(図3参照)
- ① 本体取り付け位置車両側をよく脱脂洗浄してください。

【2】車両への取付

- ②両面テープのハクリ紙を一部剥がし、ドライヤー等でよく温めた後、①本体を仮付けしてください。
この時、左右のバランスを確認しながら仮付けしてください。
- 全体のバランスを確認しながら、ハクリ紙を剥がし圧着してください。(図3参照)

⚠ 注意

圧着する際は矢印を参考に中央から外側へしっかりと押ししてください。両側から押えると中央が浮き上がってくる場合がございます。
別紙「本製品取り付けに関するワンポイント」を参照

- ③クロームモール表面の保護テープを剥がしてください。

図1

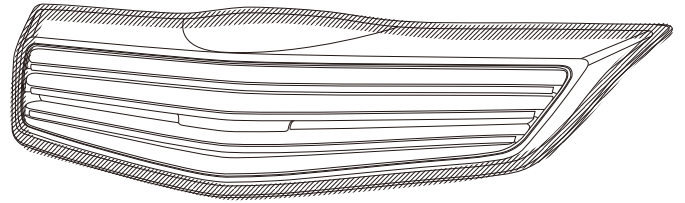

斜線部をよく脱脂洗浄した後、②両面テープを貼付けます
※末端まで貼付けてください。末端まで貼付けない場合、剥がれの原因になる恐れがございます。

図2

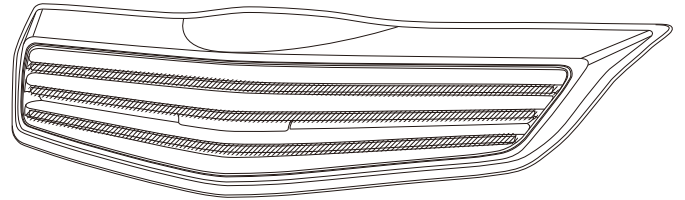

斜線部をよく脱脂洗浄した後、③クロームモールを貼付けます

図3

