

この度は、GS-i製品をお買上げいただき誠にありがとうございます。  
 本製品を安全に使用していただくために、お買い求めの自動車用品専門店にてお取り付けをお願いします。  
 本取り付け要領書をよくお読みの上、正しく取り付けを行って下さい。  
 本製品は非常にデリケートな製品です。塗装の際には常温乾燥をお願いします。  
 熱乾燥をかけますと、歪み、変形が生じる場合がありますのでご注意ください。

## VELLFIRE ATH/ANH/GGH 20系 MC後 ('11/11~)

### フロントスポイラー 取付要領書

#### 構成部品



(2)



(3)



(4)



(5)



(6)



(7)



(8)



(9)



(10)



(11)



(12)



(13)

ゴムモール/両面テープシートは塗装品には含まれておりません。  
 (ゴムモールは2色入っていますので、取り付け時ボディカラーに合わせてお選び下さい)

No	品名	個数
(1)	本体	1
(2)	タッピングビス (M4×20)	4
(3)	トラスビス (M5×15)	4
(4)	フランジナット (M5)	4
(5)	Z字ステー (20×40×20)	2
(6)	ゴムスペーサー	4
(7)	ゴムモール (グレー/ブラック)	各1100ミリ
(8)	両面テープシート	1
(9)	両面テープ (t=1.2)	4
(10)	両面テープ (t=4.0)	3
(11)	アルミプレート	1
(12)	クロームモール	2
(13)	取説要領書	1

#### 取り付け完成図

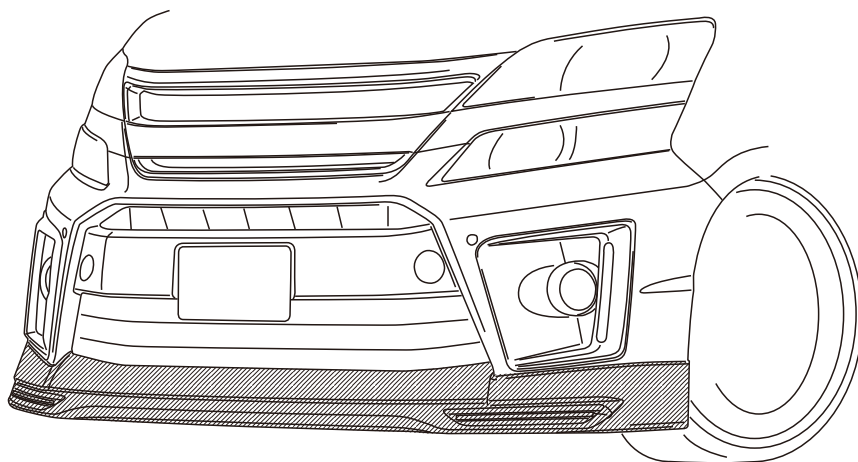

取付要領書に従って取付けを行ってください

#### ⚠ 注意事項

- ・本製品は一部加工が必要な場合がありますので、塗装前に必ず取り付けマッチングを確認して下さい。
- ・製品の品質には万全を期しておりますが、製作上やむを得ずバリ等が発生する可能性があります。これは塗装の際の下地処理にて除去できますので、ご安心下さい。
- ・本製品はウレタン製です。塗装の際にはウレタン用塗料を使用し、必ず常温乾燥して下さい。熱乾燥をかけますと、歪み変形が生じます。また、塗装に関するクレームは一切お受けできませんのでご注意ください。
- ・ウレタン製品の塗装について詳しくは別紙の「ウレタン製品の塗装について」をご覧ください。
- ・本製品はウレタン成形品ですが、無理に力を加えますと、破損及び変形する場合がありますのでご注意ください。
- ・本製品は非常に柔軟な素材のウレタンを使用しております。スポイラー下端部等への干渉時、衝撃等は吸収しても塗装面は破損する場合がございます。
- ・塗装後、取り付け後の返品はご遠慮願います。

# 【1】取り付け準備

1. (1) 取り付けに入る前に、エアロパーツ及び付属品の内容を確認してください。
- (2) 本体下部の穴位置に Z字ステーを トラスビス フランジナットを使用して仮締めしてください。
2. 本体を車両に仮付けし、マッチングを確認してください。  
この時、Z字ステーの穴位置が接する箇所を車両(純正バンパー)下部にマーキングしてください。  
マーキング後は Z字ステーを取外してください。  
(マッチング方法は【2】の車両への取付を参照)

## ⚠️ 注意

製品及び車両誤差の関係上、一部加工が必要な場合がありますので製品は必ず、取付前にマッチングを行って下さい!  
また、マッチング時ボディに傷を付けないよう、必ずテープ等で保護して下さい!

3. <塗装済み商品>  
本体裏側(斜線部・太線部)をよく脱脂洗浄した後、  
/ 両面テープを貼り付けて下さい。  
この時、/ 両面テープが車両と面当りする事を確認して下さい。  
(図2参照)
- <未塗装商品>  
塗装後、本体裏側(斜線部・太線部)をよく脱脂洗浄した後、  
両面テープシートを貼り付け ゴムモールを  
図の様に取り付けください。  
ゴムモール貼付け後、/ 両面テープを貼り付けて下さい。  
この時、/ 両面テープが車両と面当りする事を確認して下さい。  
(図2参照)

## ⚠️ 注意

別紙「本製品取り付けに関するワンポイント」を参照

4. フェンダーアーチ部の穴に合わせて、純正バンパーに  
3.5のドリルで穴を開けて下さい。  
(図3参照)

## ⚠️ 注意

穴を開ける際、車両と本体の隙間が開かない様に矢印の方に軽く押さえながら車両側に穴を開けて下さい。

5. 【1】-2でマーキングした箇所に 5.5のドリルで穴を開け、  
Z字ステーを トラスビス フランジナットを使用して取付けて  
ください。
6. / 両面テープと接する部分をよく脱脂洗浄して下さい。

## ⚠️ 注意

別紙「本製品取り付けに関するワンポイント」を参照

図1



図2



図3

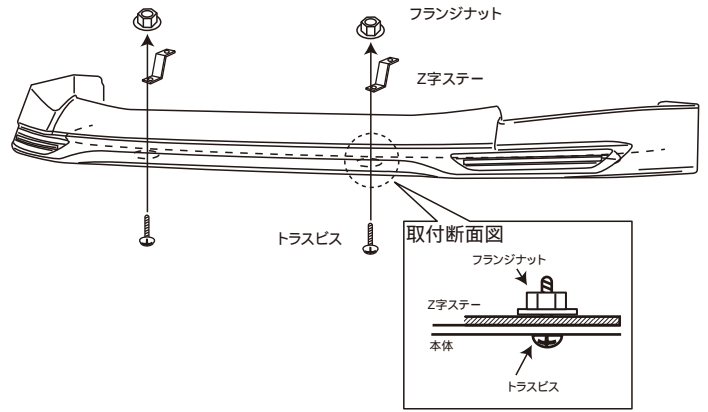

上記の数値はあくまでも参考値となり、製品誤差、車両誤差により、異なります。

図4

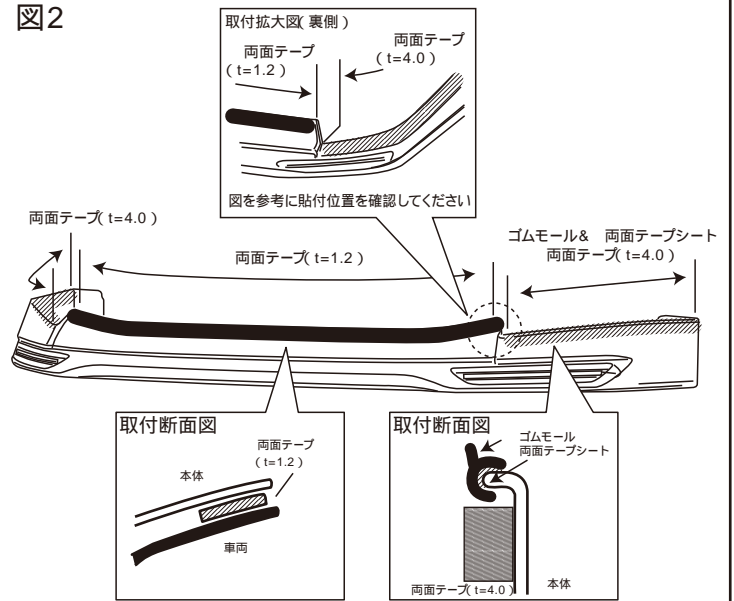
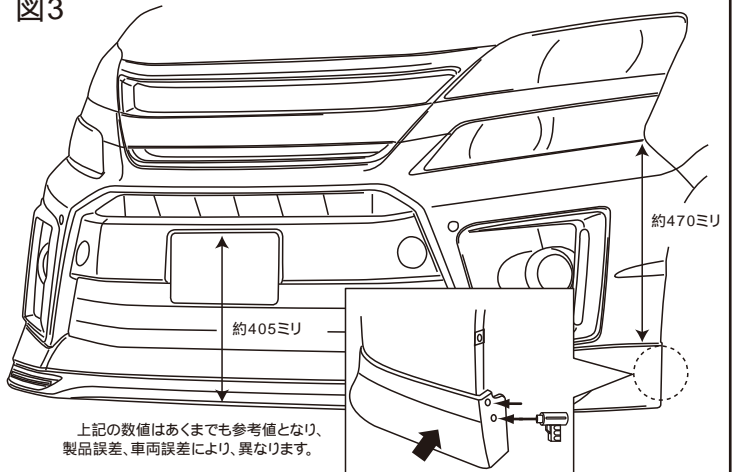
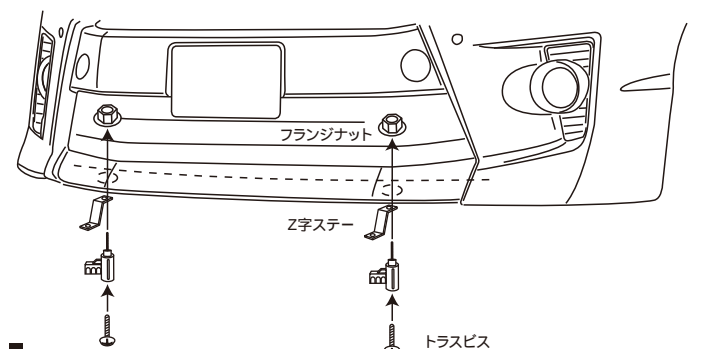

## 【2】車両への取付

1. 貼付けた / 両面テープのハクリ紙を少し剥がし外に折り曲げドライヤー等で温めた後、本体を仮付けしてください。

### ⚠ 注意

別紙「本製品取り付けに関するワンポイント」を参照

2. フェンダーアーチ部に開けた穴位置と 本体の穴位置を合わせ  
タッピングビスを使用して仮締めしてください。  
(図1参照)

#### 注意)

この時、本体と車両の間に ゴムスペーサーを確実に挟み込んでください。

3. 【1】-5で取付けた Z字ステーの穴位置と 本体下部の穴位置を  
合わせて、トラスビス、フランジナットを使用して  
仮締めしてください。  
(図2参照)

4. 全体のバランスを確認しながら、 / 両面テープのハクリ紙を  
剥がし圧着し、仮締めしていたビス等を本締めしてください。  
(図3参照)

### ⚠ 注意

圧着する際は矢印の様に中央から車両後方へしっかりと押しつけてください。両側から押えと中央が浮き上がってくる場合がございます。

別紙「本製品取り付けに関するワンポイント」を参照

5. 本体中央凹部に アルミプレートを貼付けください。
6. クロームモールを斜線部に合わせて貼付けてください。
7. アルミプレート、クロームモール  
表面の保護シートを剥がしてください。

図1



図2



図3

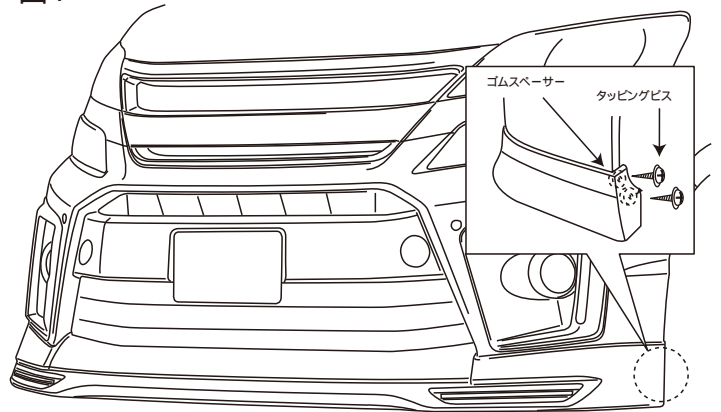

図4

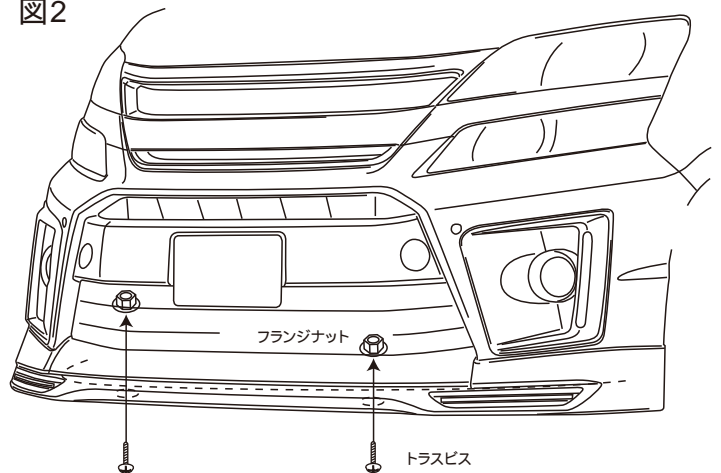

この度は、GS-i製品をお買上げいただき誠にありがとうございます。  
 本製品を安全に使用していただくために、お買い求めの自動車用品専門店にてお取り付けをお願いします。  
 本取り付け要領書をよくお読みの上、正しく取り付けを行って下さい。  
 本製品は非常にデリケートな製品です。塗装の際には常温乾燥をお願いします。  
 熱乾燥をかけますと、歪み、変形が生じる場合がありますのでご注意下さい。

## VELLFIRE ATH/ANH/GGH 20系 MC後 ('11/11~)

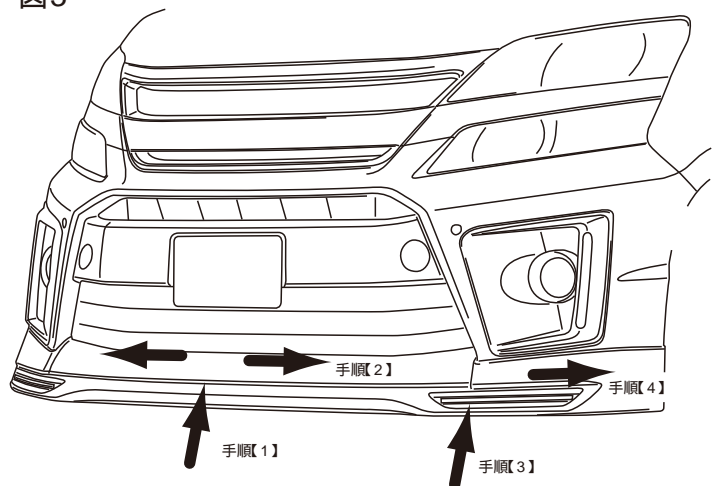
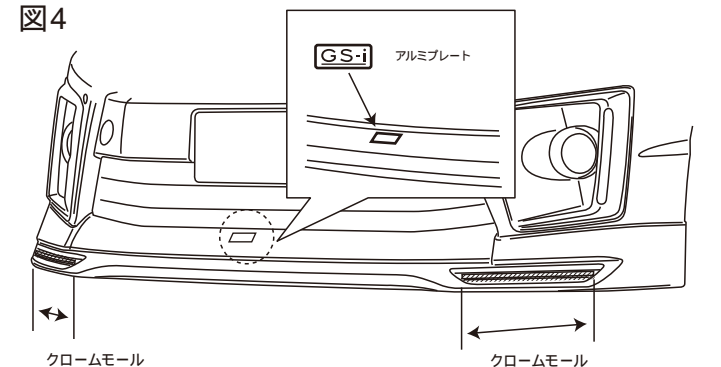
### フロントグリル(カメラ非対応) 取付要領書

#### 構成部品

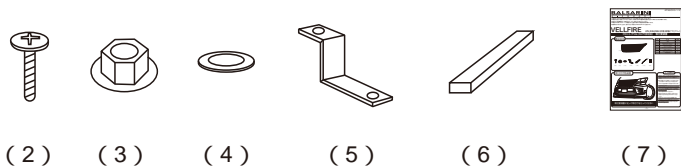
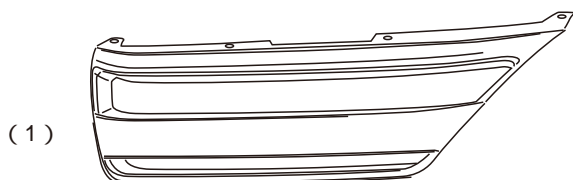

No	品名	個数
(1)	本体	1
(2)	皿トラスビス(M5×10)	2
(3)	フランジナット(M5)	2
(4)	ワッシャー(M8)	4
(5)	Z字ステー(20×20×60)	2
(6)	両面テープ(t=2.0)	3
(7)	取説要領書	1

#### 取り付け完成図

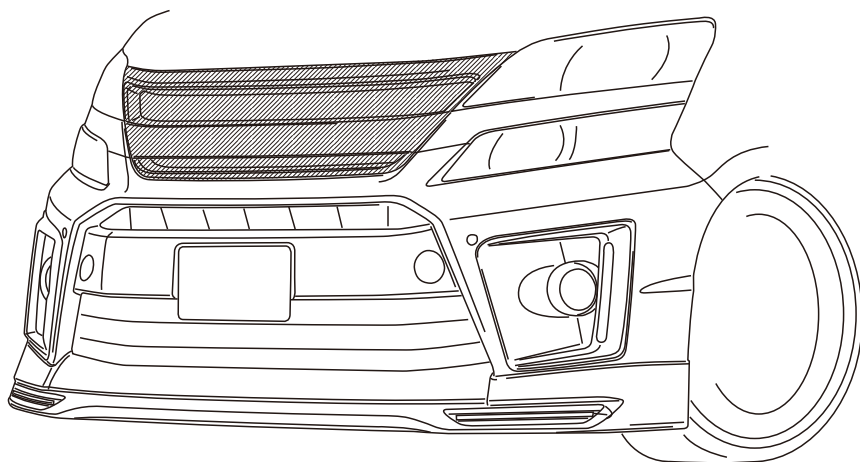

取付要領書に従って取付けを行ってください

#### ⚠ 注意事項

- ・本製品は一部加工が必要な場合がありますので、塗装前に必ず取り付けマッチングを確認して下さい。
- ・製品の品質には万全を期しておりますが、製作上やむを得ずバリ等が発生する可能性があります。これは塗装の際の下地処理にて除去できますのでご安心下さい。
- ・本製品はABS製です。塗装の際には必ず常温乾燥をして下さい。熱乾燥をかけますと、歪み変形が生じます。また、塗装に関するクレームは一切受けかねますので注意下さい。
- ・本製品はABS製ですが、無理に力を加えますと、破損及び変形する場合がありますのでご注意下さい。
- ・塗装後、取り付け後の返品はご遠慮願います。
- ・塗装済みについては、新車時の純正近似色になりますので場合により色が若干異なる場合がありますのでご了承下さい。

## 【1】取り付け準備

- (1) 取付に入る前に、エアロパーツ及び付属品の内容を確認して下さい。その後、純正ラジエータグリルを取り外して下さい。この時、ウェザーストリップを純正グリルから取り外し、本体の穴位置に合わせて移植してください。(図1参照)

### ⚠注意

上記の取り外しにおいてご不明な点は車両販売ディーラーにお問い合わせ下さい。

- (2) 未塗装品の場合、本体のネット及び樹脂パーツ(ブラック)を取外し、塗装を行い塗装後、元に戻して下さい。
- (3) 本体を車両に仮付けし、位置決めをして下さい。(マッチング方法は【2】の車両への取り付けを参照)

### ⚠注意

製品及び車両誤差の関係上、一部加工が必要な場合がありますので製品は必ず、取付前にマッチングを行って下さい! また、マッチング時ボディに傷を付けないよう、必ずテープ等で保護して下さい!

2. 本体(斜線部)の両面テープ貼り付け面の油、汚れ等を拭取りよく脱脂洗浄して下さい。(図1参照)

### ⚠注意

別紙「本製品取り付けに関するワンポイント」を参照

3. 本体上部中央側2つの穴位置に Z字ステーを 皿トラスビス(M5X10) フランジナット(M5)を使用して取り付けして下さい。(図2参照)
4. 両面テープと接する部分をよく脱脂洗浄して下さい。

## 【2】車両への取付

1. 両面テープのハクリ紙を剥し、ドライヤー等でよく温めた後、本体を貼り付け圧着して下さい。この時、本体側面のフックを図を参考に車両側に引っ掛けてください。(図3参照)

### ⚠注意

別紙「本製品取り付けに関するワンポイント」を参照

2. 【1】-3で取り付けした Z字ステーの穴位置と車両穴位置に合わせて平ワッシャー(M8)を使用して純正ビスにて取り付けて下さい。この時、平ワッシャー(M8)を Z字ステーと車両の間に2枚重ねて挟み込んでください。(図4参照)

純正ビスを軽く締めした後、バランスを見て調整しながら増し締めしてください。

3. 【1】-1(1)で取外したパーツを元に戻して下さい。

図1

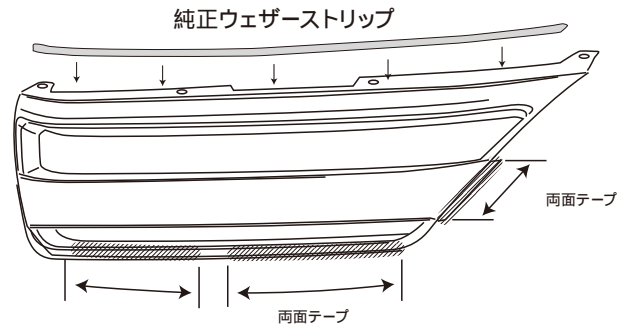

斜線部をよく脱脂洗浄した後、両面テープを貼付けます

図2



図3



図4

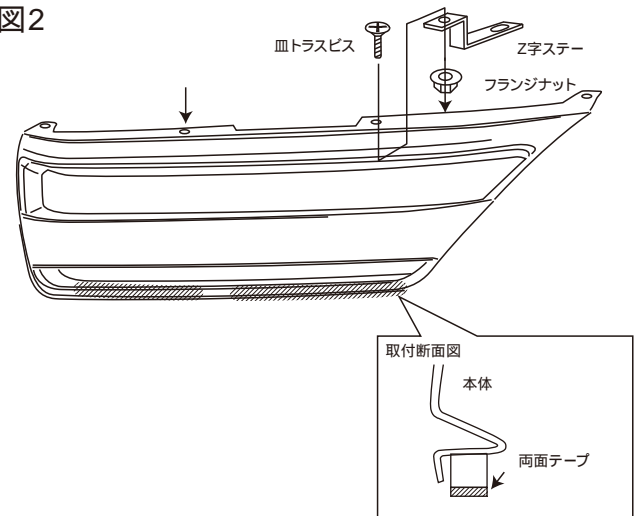

この度は、GS-i製品をお買上げいただき誠にありがとうございます。

本製品を安全に使用していただくために、お買い求めの自動車用品専門店にてお取り付けをお願いします。

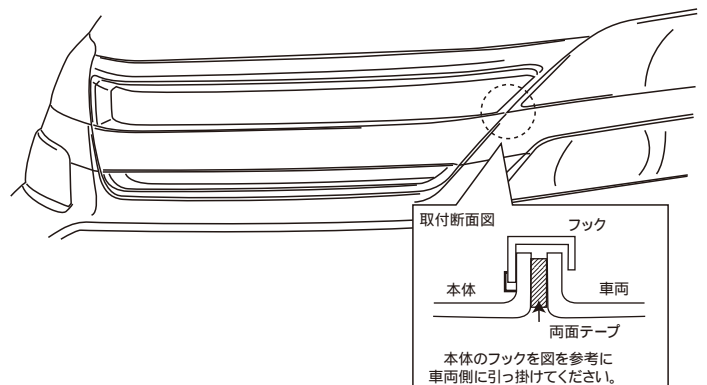
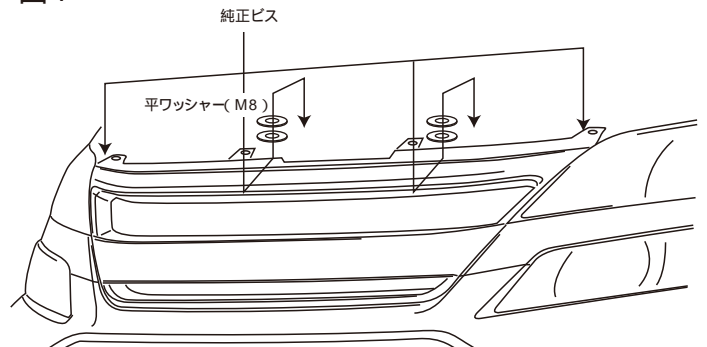
本取り付け要領書をよくお読みの上、正しく取り付けを行って下さい。

本製品は非常にデリケートな製品です。塗装の際には常温乾燥をお願いします。

熱乾燥をかけますと、歪み、変形が生じる場合がありますのでご注意下さい。

# VELLFIRE

ATH/ANH/GGH 20系 MC後 ('11/11~)

## フロントグリル(カメラ対応) 取付要領書

### 構成部品

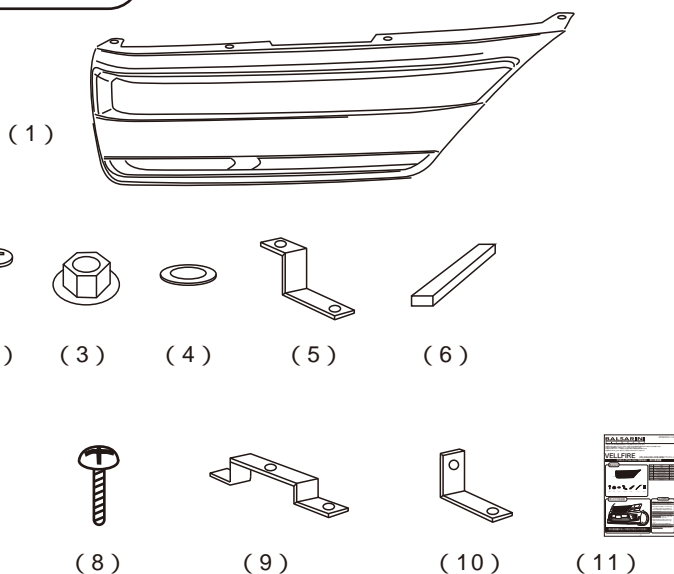

No	品名	個数
(1)	本体	1
(2)	皿トラスビス(M5×10)	2
(3)	フランジナット(M5)	7
(4)	ワッシャー(M8)	5
(5)	Z字ステー(20×20×60)	2
(6)	両面テープ(t=2.0)	3
(7)	トラスビス(M5×10)	4
(8)	トラスビス(M5×15)	1
(9)	変形コの字ステー	1
(10)	L字ステー(30×35)	2
(11)	取説要領書	1

### 取り付け完成図

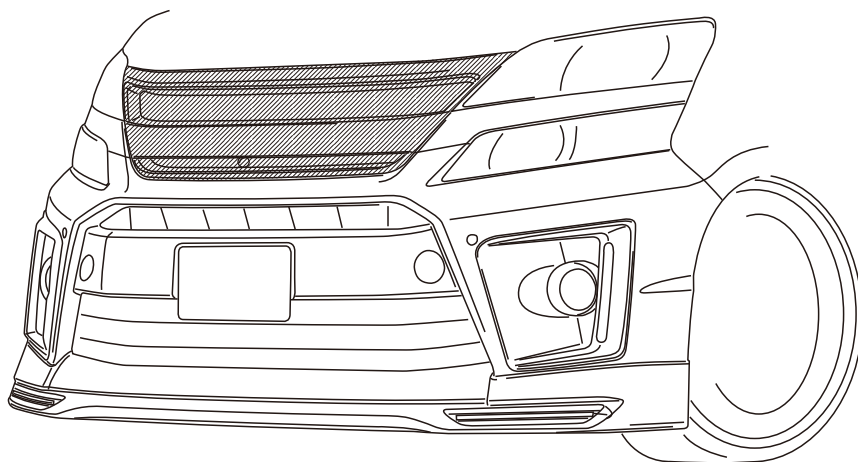

取付要領書に従って取り付けを行ってください

### ⚠ 注意事項

- ・本製品は一部加工が必要な場合がありますので、塗装前に必ず取り付けマッチングを確認して下さい。
- ・製品の品質には万全を期しておりますが、製作上やむを得ずバリ等が発生する可能性があります。これは塗装の際の下地処理にて除去できますのでご安心下さい。
- ・本製品はABS製です。塗装の際には必ず常温乾燥をして下さい。熱乾燥をかけますと、歪み変形が生じます。また、塗装に関するクレームは一切お受けできませんので注意下さい。
- ・本製品はABS製ですが、無理に力を加えますと、破損及び変形する場合がありますのでご注意下さい。
- ・塗装後、取り付け後の返品はご遠慮願います。
- ・塗装済品については、新車時の純正近似色になりますので場合により色が若干異なる場合がありますのでご了承下さい。

## 【1】取り付け準備

- (1) 取付に入る前に、エアロパーツ及び付属品の内容を確認して下さい。その後、純正ラジエータグリル、カメラを取り外して下さい。この時、ウェザーストリップを純正グリルから取り外し、本体の穴位置に合わせて移植してください。(図1参照)

### ⚠注意

上記の取り外しにおいてご不明な点は車両販売ディーラーにお問い合わせ下さい。

- (2) 未塗装品の場合、本体のネット及び樹脂パーツ(ブラック)を取外し、塗装を行い塗装後、元に戻して下さい。
- (3) 本体を車両に仮付けし、位置決めをして下さい。  
(マッチング方法は【2】の車両への取り付けを参照)

### ⚠注意

製品及び車両誤差の関係上、一部加工が必要な場合がありますので製品は必ず、取付前にマッチングを行って下さい！  
また、マッチング時ボディに傷を付けないよう、必ずテープ等で保護して下さい！

2. 本体(斜線部)の両面テープ貼り付け面の油、汚れ等を拭取りよく脱脂洗浄して下さい。(図1参照)

### ⚠注意

別紙「本製品取り付けに関するワンポイント」を参照

3. 本体上部中央側2つの穴位置に Z字ステーを 皿トラスビス(M5X10) フランジナット(M5)を使用して取り付けして下さい。(図2参照)

- (1) カメラ本体に付属の L字ステーを トラスビス、フランジナットを使用して仮付けしてください。(図3参照)
- (2) 図を参考に車両側バンパー固定用純正クリップを外した穴位置に変形コの字ステーを トラスビス、フランジナット、平ワッシャーを使用して固定してください。(図4参照)
- (3) 【1】-4-(1)で取付けた L字ステーの穴位置と【1】-4-(2)で取付けた 変形コの字ステーの穴位置を合わせて トラスビス、フランジナットを使用して仮付けしてください。(図5参照)

カメラ仮付け後、カメラの見える角度を調整頂き、調整後、しっかりと固定してください。

5. 両面テープと接する部分をよく脱脂洗浄して下さい。

図1

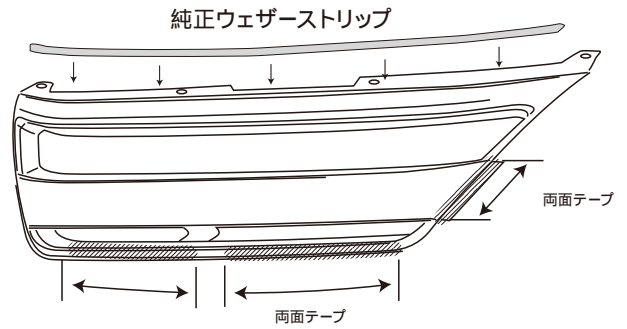

斜線部をよく脱脂洗浄した後、両面テープを貼付けます

図2



図3



図4

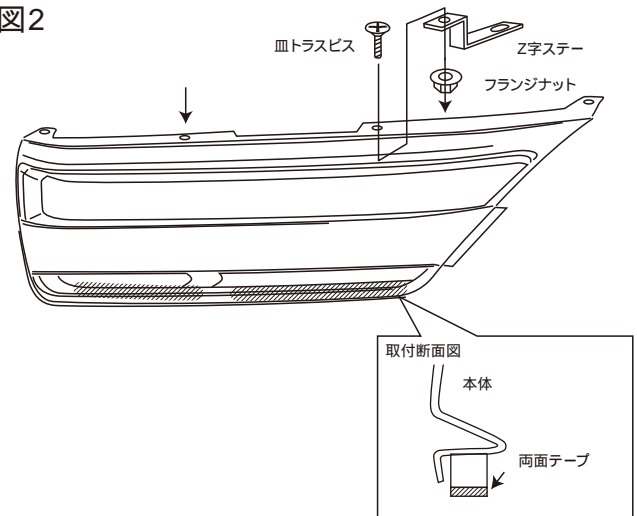

図5

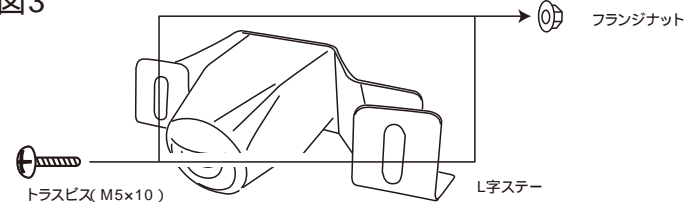

## 【2】車両への取付

1. 両面テープのハクリ紙を剥し、ドライヤー等でよく温めた後、本体を貼り付け圧着して下さい。この時、本体側面のフックを図を参考に車両側に引っ掛けてください。  
(図1参照)

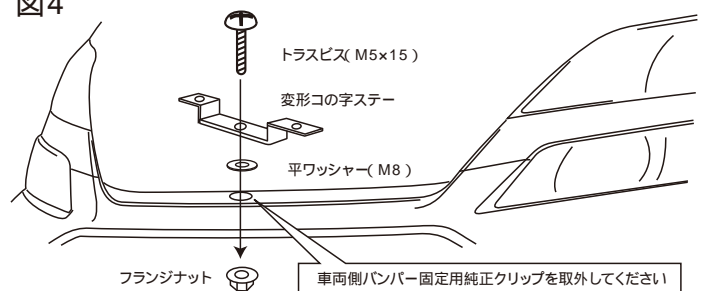
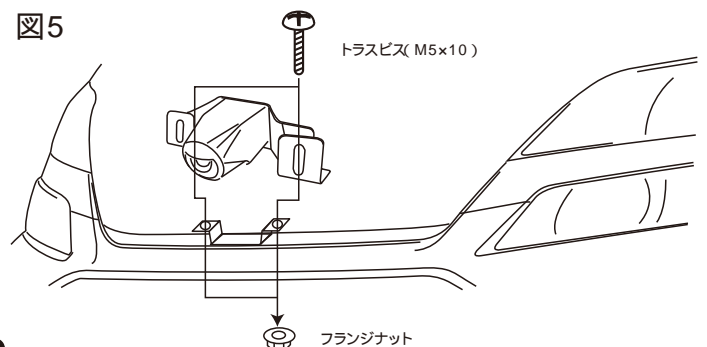

**注意**

別紙「本製品取り付けに関するワンポイント」を参照

2. 【1】-3で取り付けた Z字ステーの穴位置と車両穴位置を合わせて平ワッシャー(M8)を使用して純正ビスにて取り付けて下さい。この時、平ワッシャー(M8)を Z字ステーと車両の間に2枚重ねて挟み込んでください。  
(図2参照)

純正ビスを軽く締めた後、  
バランスを見て調整しながら増し締めしてください。

3. 【1】-1(1)で取外したパーツを元に戻してください。

図1

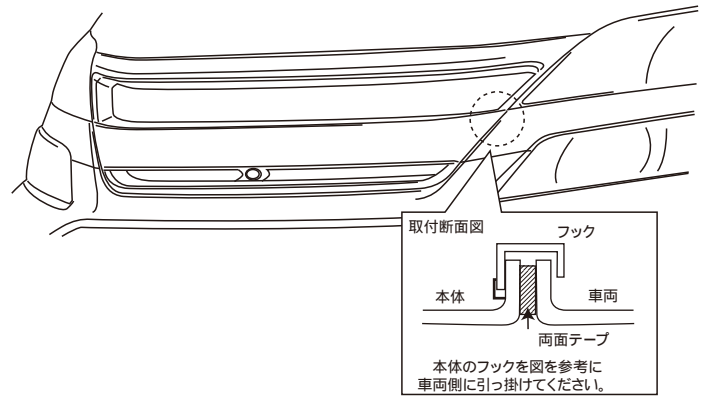

図2

