

MovingCafe Label

この度は、本製品をお買い上げいただき誠にありがとうございます。
 本製品を安全に使用していただくために、お買い求めの自動車用品専門店にてお取り付けをお願いします。
 本取り付け要領書をよくお読みの上、正しく取り付けを行って下さい。
 本製品は非常にデリケートな製品です。塗装の際には常温乾燥をお願いします。
 熱乾燥をかけますと、歪み、変形が生じる場合がありますのでご注意下さい。

N-ONE

JG1/2 【G/G・L パッケージ】 ('12/11～)

取付要領書

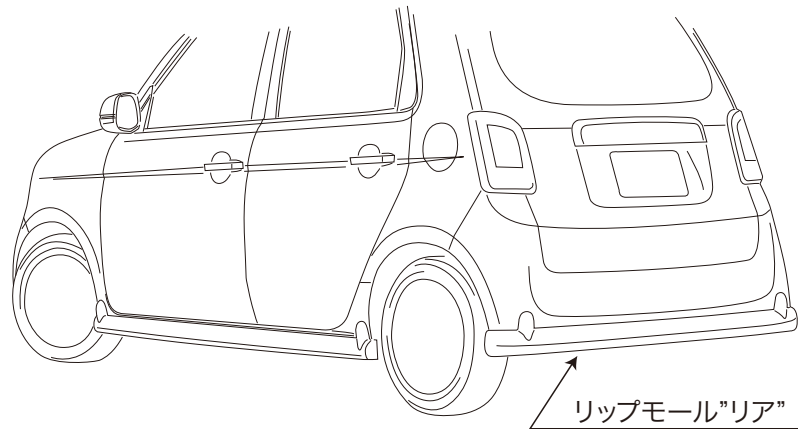
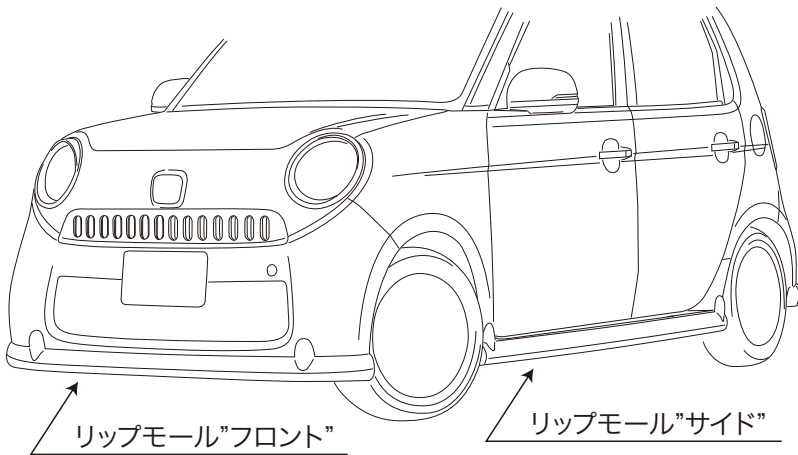

付属品(フロント)

【F①】タッピングビス(M4×12)	×2
【F②】トラスビス(M5×15)	×2
【F③】フランジナット(M5)	×2
【F④】ゴムモール*	各1(2.0m)
【F⑤】両面テープシート*	×2
【F⑥】両面テープ(t=4.0)	×3
【F⑦】Z字ステー(HGC70-A/20×35×40)	×2

付属品(サイド)

【S①】トラスビス(M5×15)	×4
【S②】フランジナット(M5)	×4
【S③】タッピングビス(M5×15)	×4
【S④】タッピングビス(M4×20)	×4
【S⑤】ゴムスペーサー	×4
【S⑥】ゴムモール*	各1(4.2m)
【S⑦】両面テープシート*	×3
【S⑧】両面テープ(t=4.0)	×10
【S⑨】Z字ステー(HGC72-A/20×15×20)	×4

付属品(リア)

【R①】タッピングビス(M4×12)	×2
【R②】トラスビス(M5×15)	×4
【R③】フランジナット(M5L)	×2
【R④】フランジナット(M5)	×2
【R⑤】ゴムモール*	各1(2.0m)
【R⑥】両面テープシート*	×2
【R⑦】両面テープ(t=4.0)	×4
【R⑧】波形ステー(HGC71-A/20×40×20)	×2

※ゴムモール/両面テープシートは塗装品には含まれておりません。
 ※ゴムモールは2色入っていますので、取り付け時ボディカラーに合わせてお選び下さい。

⚠ 注意事項

- ・本製品は一部加工が必要な場合がありますので塗装前に必ず取り付けマッチングを確認して下さい。
- ・製品の品質には万全を期しておりますが、製作上やむを得ずバリ等が発生する可能性がありますこれは塗装の際の下地処理にて除去できますのでご安心下さい。
- ・本製品はABS製です。塗装の際には必ず常温乾燥をして下さい。熱乾燥をかけますと、歪み変形が生じます。また、塗装に関するクレームは一切お受けできませんので注意下さい。
- ・本製品はABS製ですが、無理に力を加えますと、破損及び変形する場合がありますのでご注意下さい。
- ・塗装後、取り付け後の返品はご遠慮願います。
- ・塗装済品については、新車時の純正近似色になりますので場合により色が若干異なる場合がありますのでご了承下さい。

リップモール”フロント”

1. 取付に入る前に、エアロパーツ及び付属品の内容を確認して下さい。
2. 製品を車両に仮付けし、マッチングを確認してください。
マッチング確認後、フェンダーアーチ部の穴位置をマークし、製品を取外してください。
(マッチングは下図を参考に行ってください)
3. 【2】でマークした箇所にΦ3.5のドリルで穴を開けてください。
4. 製品裏側の台座をよく脱脂洗浄した後、両面テープを貼付けてください。未塗装商品の場合はゴムモールも合わせて貼付けてください。
(下図参照)
※両面テープが車両と面当たりする事を確認してください。
5. 付属のステーを製品に取付けてください。(下図参照)
6. 車両の両面テープ貼付け部分をよく脱脂洗浄してください。
7. 純正エアスパッツの間に製品に取付けたステーを差し込み、純正クリップで固定してください。(下図参照)
8. 両面テープのハクリ紙を少し剥がし外に折り曲げドライヤー等で温めた後、仮付けしてください。(別紙参照)
9. 付属のビス等を使用して仮付けしてください。(下図参照)
10. 全体のバランスを確認しながら両面テープのハクリ紙を剥がし圧着しビス等を本締めしてください。

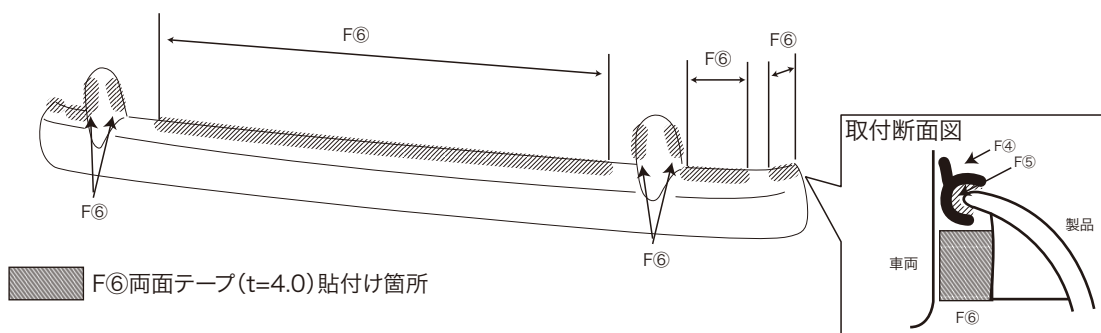
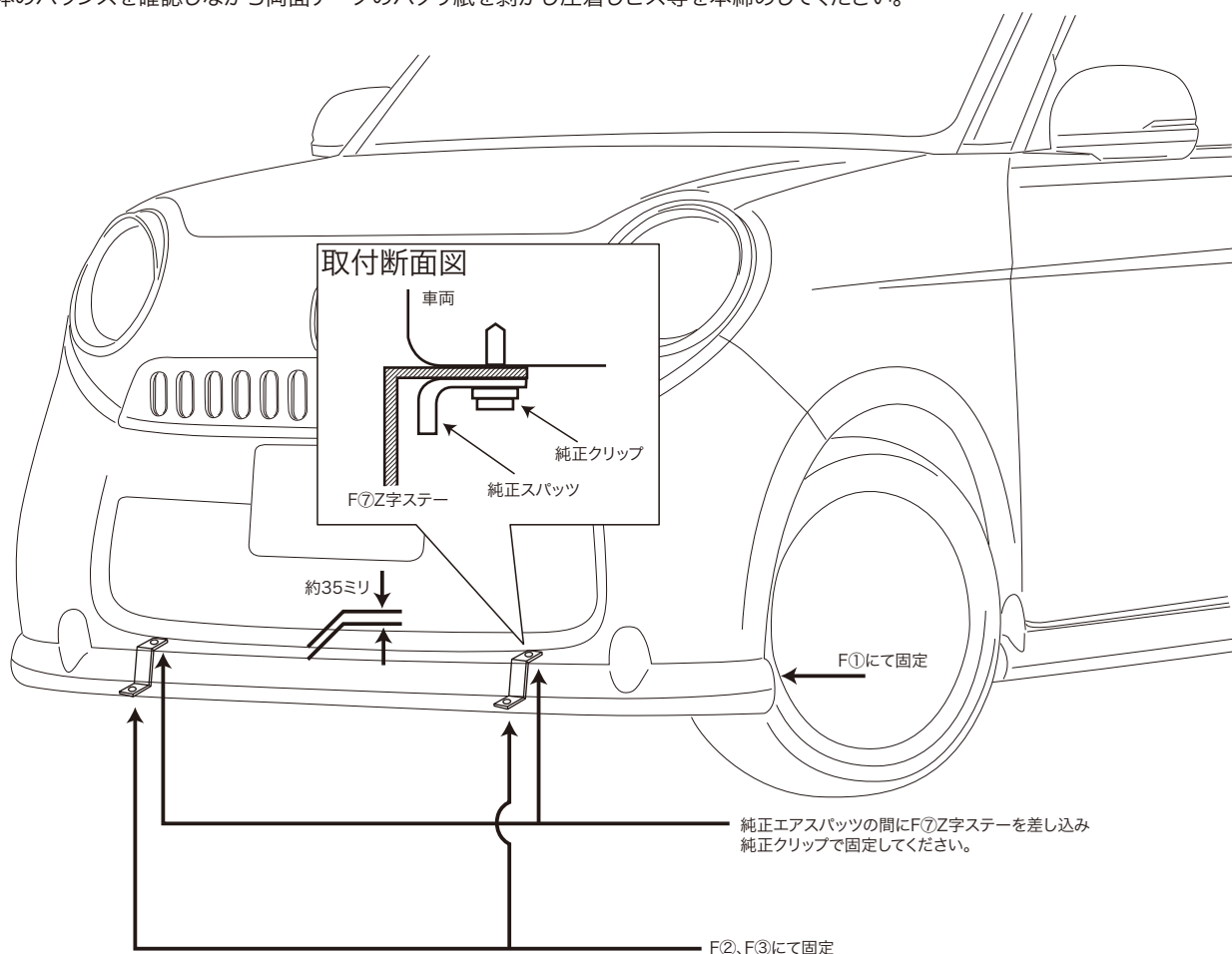

リップモール”サイド”

1. 取付に入る前に、エアロパーツ及び付属品の内容を確認して下さい。
2. 製品下部にZ字ステーを仮付けした後、製品を車両に仮付けし、マッチングを確認して下さい。
マッチング確認後、Z字ステーの穴位置とフェンダーアーチ部の穴位置をマークし、製品を取外して下さい。
(マッチングは下図を参考に行ってください)
3. 【2】でマークした箇所にΦ4.5及びΦ3.5のドリルで穴を開けてください。
4. 製品裏側の台座をよく脱脂洗浄した後、両面テープを貼付けてください。未塗装商品の場合はゴムモールも合わせて貼付けてください。(下図参照)
※両面テープが車両と面当たりする事を確認してください。
5. 車両の両面テープ貼付け部分をよく脱脂洗浄してください。
6. 両面テープのハクリ紙を少し剥がし外に折り曲げドライヤー等で温めた後、仮付けしてください。(別紙参照)
7. 付属のビス等を使用して仮付けしてください。(下図参照)
8. 全体のバランスを確認しながら両面テープのハクリ紙を剥がし圧着しビス等を本締めしてください。

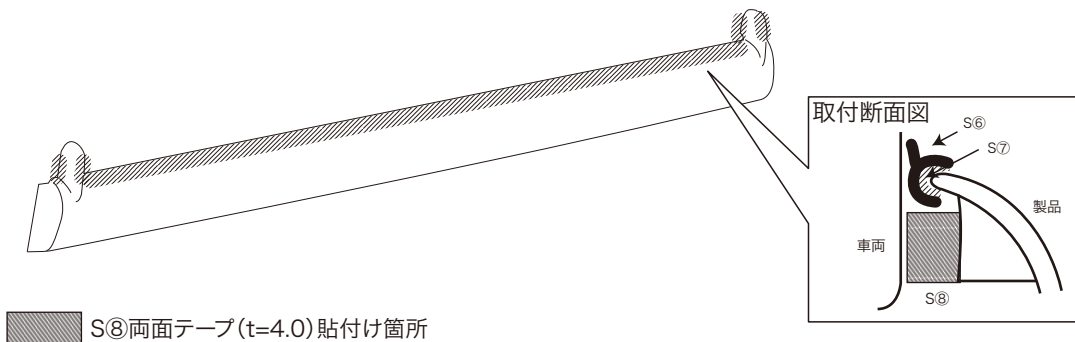
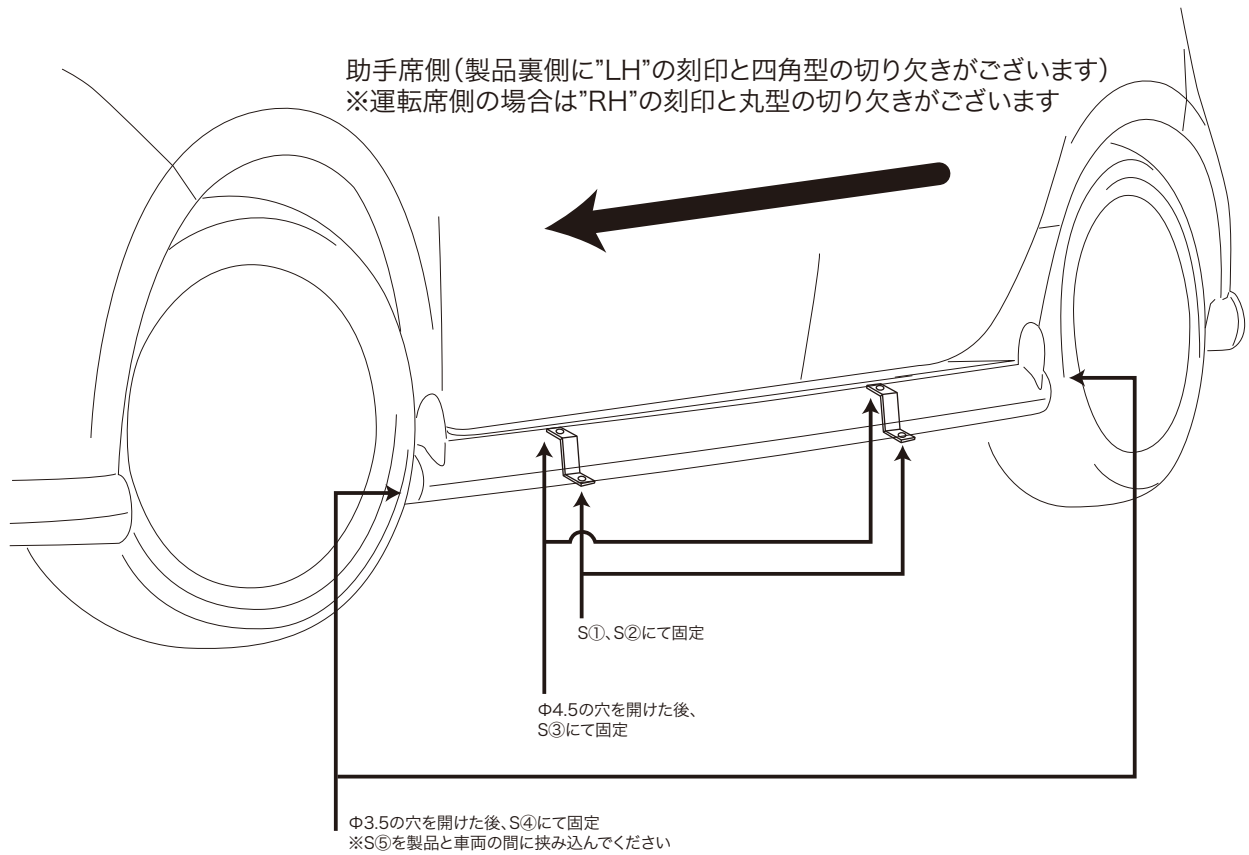

リップモール”リア”

1. 取付に入る前に、エアロパーツ及び付属品の内容を確認して下さい。
2. 製品下部にステーを取付けした後、製品を車両に仮付けし、マッチングを確認して下さい。
この時、フェンダーアーチ部の穴位置をマークし、取付けしたステーの穴位置と接する純正クリップ(車両側)を取外した後、製品を取外して下さい。(マッチングは下図を参考に行ってください)
3. 【2】でマークした箇所にΦ3.5のドリルで穴を開けてください。
4. 製品裏側の台座をよく脱脂洗浄した後、両面テープを貼付けてください。未塗装商品の場合はゴムモールも合わせて貼付けてください。(下図参照)
※両面テープが車両と面当たりする事を確認してください。
5. 車両の両面テープ貼付け部分をよく脱脂洗浄してください。
6. 両面テープのハクリ紙を少し剥がし外に折り曲げドライヤー等で温めた後、仮付けしてください。(別紙参照)
7. 【2】で取外した純正クリップの穴位置とステーの穴位置を合わせて付属のビス等で固定してください。
8. 付属のビス等を使用して仮付けしてください。(下図参照)
9. 全体のバランスを確認しながら両面テープのハクリ紙を剥がし圧着しビス等を本締めしてください。

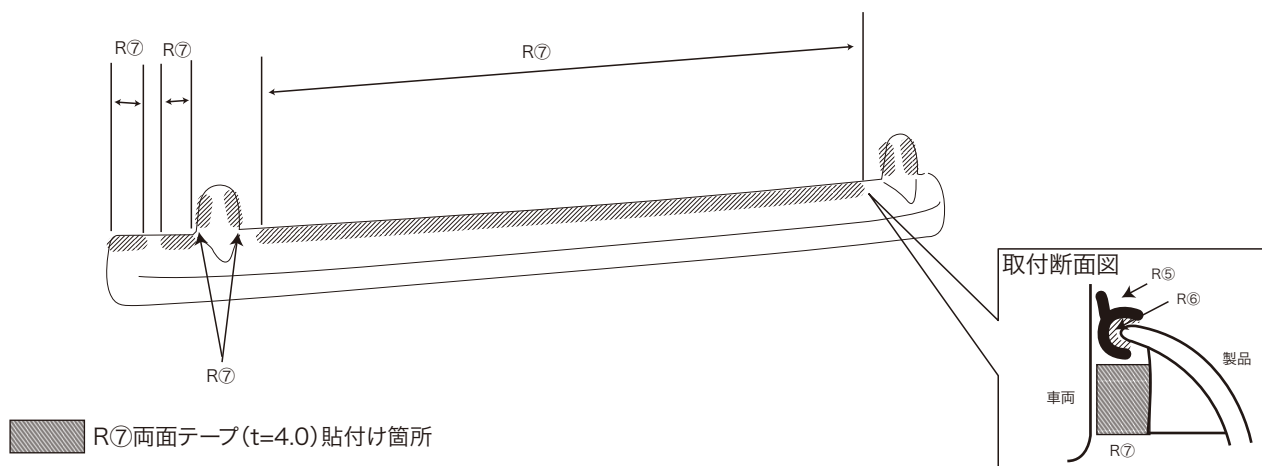
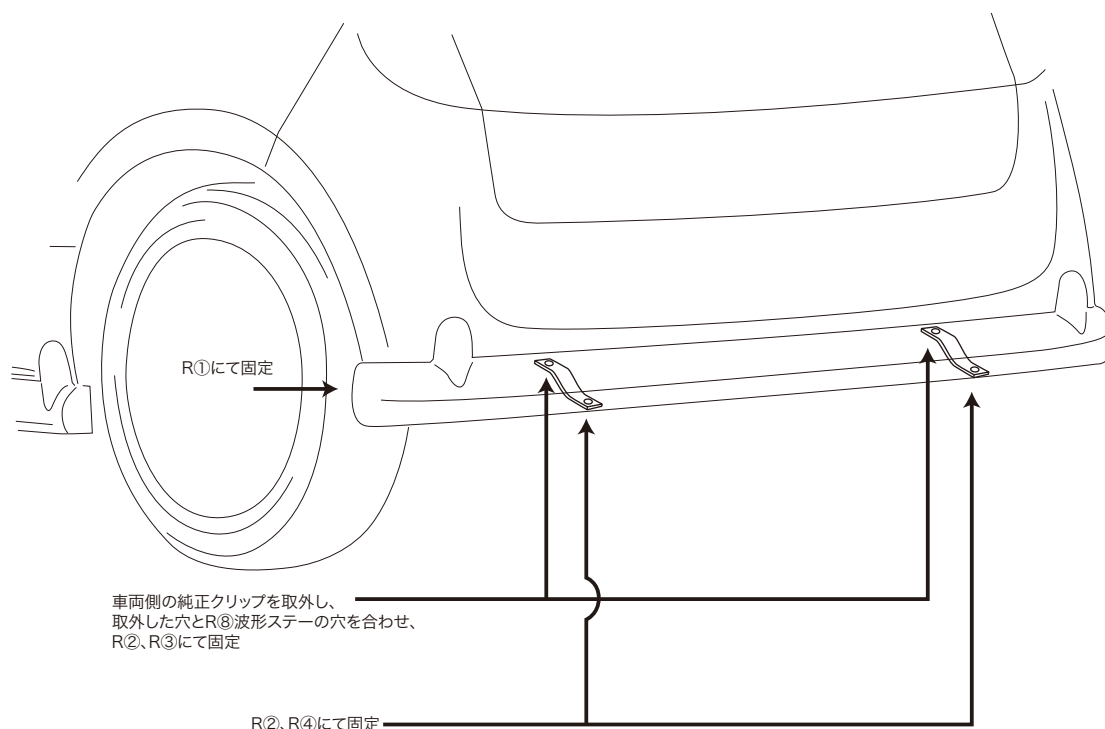

MovingCafe Label

この度は、本製品をお買い上げいただき誠にありがとうございます。
 本製品を安全に使用していただくために、お買い求めの自動車用品専門店にてお取り付けをお願いします。
 本取り付け要領書をよくお読みの上、正しく取り付けを行って下さい。
 本製品は非常にデリケートな製品です。塗装の際には常温乾燥をお願いします。
 熱乾燥をかけますと、歪み、変形が生じる場合がありますのでご注意ください。

N-ONE JG1/2 【G/G・L パッケージ】 ('12/11～)

アイリング 取付要領書

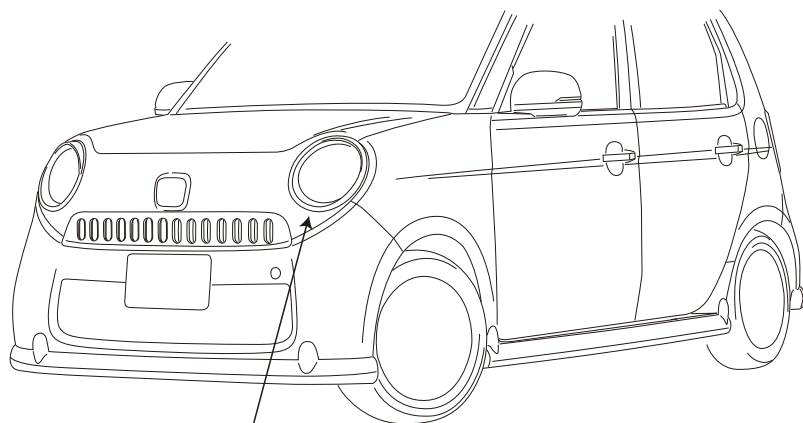

アイリング

付属品

①両面テープ(t=2.0) ×4

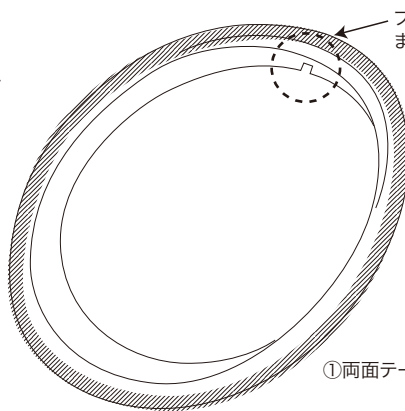

プロジェクターの中心真上に切り欠きを合わせてください。
 また、貼付け位置はグリルの外周に合わせて貼付けてください。

①両面テープ(t=2.0)

1. 取付に入る前に、エアロパーツ及び付属品の内容を確認して下さい。
2. 製品を車両に仮付けし、マッチングを確認してください。マッチング確認後、製品を外してください。
 (マッチングは上図を参考に行ってください)
3. 製品裏側をよく脱脂洗浄した後、両面テープを貼付けてください。(図参照)
 ※両面テープが車両と面当たりする事を確認してください。
4. 車両の両面テープ貼付け部分をよく脱脂洗浄してください。
5. 両面テープのハクリ紙を少し剥がし外に折り曲げドライヤー等で温めた後、仮付けしてください。(別紙参照)
6. 全体のバランスを確認しながら両面テープのハクリ紙を剥がし圧着してください。

⚠ 注意事項

- ・本製品は一部加工が必要な場合がありますので塗装前に必ず取り付けマッチングを確認して下さい。
- ・製品の品質には万全を期しておりますが、製作上やむを得ずバリ等が発生する可能性がありますこれは塗装の際の下地処理にて除去できますのでご安心下さい。
- ・本製品はABS製です。塗装の際には必ず常温乾燥をして下さい。熱乾燥をかけますと、歪み変形が生じます。また、塗装に関するクレームは一切お受けできませんので注意下さい。
- ・本製品はABS製ですが、無理に力を加えますと、破損及び変形する場合がありますのでご注意ください。
- ・塗装後、取り付け後の返品はご遠慮願います。
- ・塗装済品については、新車時の純正近似色になりますので場合により色が若干異なる場合がありますのでご了承下さい。

MovingCafe Label

この度は、本製品をお買い上げいただき誠にありがとうございます。
 本製品を安全に使用していただくために、お買い求めの自動車用品専門店にてお取り付けをお願いします。
 本取り付け要領書をよくお読みの上、正しく取り付けを行って下さい。
 本製品は非常にデリケートな製品です。塗装の際には常温乾燥をお願いします。
 熱乾燥をかけますと、歪み、変形が生じる場合がありますのでご注意下さい。

N-ONE JG1/2 【G/G・L パッケージ】 ('12/11～)

フロントグリル 取付要領書

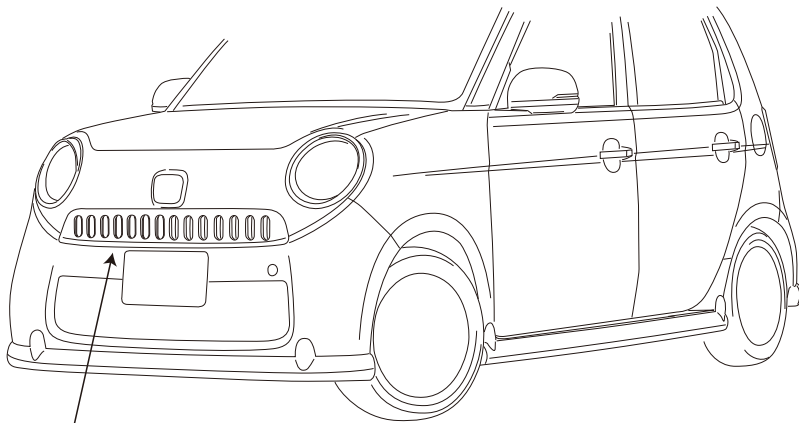

フロントグリル

付属品

①両面テープ(t=1.2)	×3
②両面テープ(t=2.5)	×3

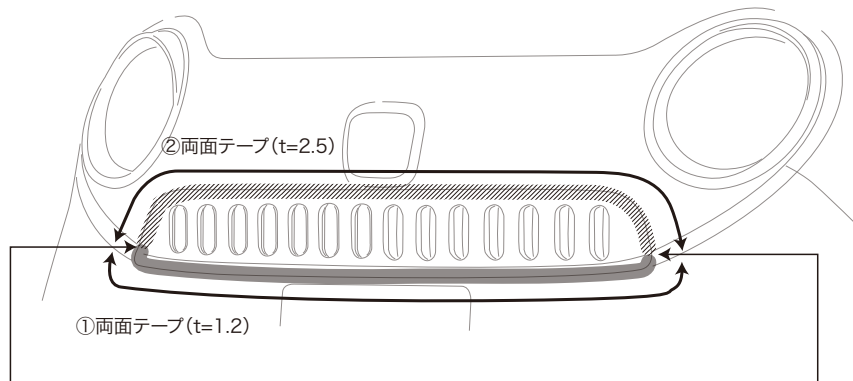

純正バンパーの見切りに合わせて
両面テープを貼り換えてください

1. 取付に入る前に、エアロパーツ及び付属品の内容を確認して下さい。
2. 製品を車両に仮付けし、マッチングを確認してください。マッチング確認後、製品を外してください。
(マッチングは上図を参考に行ってください)
3. 製品裏側をよく脱脂洗浄した後、両面テープを貼付けください。(図参照)
※両面テープが車両と面当たりする事を確認してください。
4. 車両の両面テープ貼付け部分をよく脱脂洗浄してください。
5. 両面テープのハクリ紙を少し剥がし外に折り曲げドライヤー等で温めた後、仮付けしてください。(別紙参照)
6. 全体のバランスを確認しながら両面テープのハクリ紙を剥がし圧着してください。

⚠ 注意事項

- ・本製品は一部加工が必要な場合がありますので塗装前に必ず取り付けマッチングを確認して下さい。
- ・製品の品質には万全を期しておりますが、製作上やむを得ずバリ等が発生する可能性がありますこれは塗装の際の下地処理にて除去できますのでご安心下さい。
- ・本製品はABS製です。塗装の際には必ず常温乾燥をして下さい。熱乾燥をかけますと、歪み変形が生じます。また、塗装に関するクレームは一切お受けできませんので注意下さい。
- ・本製品はABS製ですが、無理に力を加えますと、破損及び変形する場合がありますのでご注意下さい。
- ・塗装後、取り付け後の返品はご遠慮願います。
- ・塗装済品については、新車時の純正近似色になりますので場合により色が若干異なる場合がありますのでご了承下さい。