

本取り付け要領書をよくお読みの上、正しく取り付けを行って下さい。
 本製品は非常にデリケートな製品です。塗装の際には常温乾燥をお願いします。
 熱乾燥をかけますと、歪み、変形が生じる場合がありますのでご注意下さい。

レクサスRX フロントスポイラー 取付説明書

付属品

本製品	x1	ゴムモール(グレー/ブラック) ^{※1}	x各1.5m
タッピングビス(M4x20)	x4	両面テープシート ^{※1}	x1
トラスビス(M5x15)	x4	両面テープ(t=2.0)	x4
フランジナット(M5)	x4	両面テープ(t=4.0)	x4
Z字ステー(L=65)	x2		
ゴムスペーサー	x4		

※1 塗装品には含まれておりません。

1. 取付に入る前に、本製品及び付属品の内容を確認して下さい。
2. 本製品を車両に仮付けし、マッチングを確認して下さい。
 この時、Z字ステーの穴位置と本製品下部穴位置を合わせ付属のビスで固定し、両面テープとゴムモール(未塗装商品の場合)を貼付けてください。
 ※両面テープを貼付ける際、よく脱脂洗浄して頂き合成ゴム系の接着剤を使用して貼付けてください。

注意

製品及び車両誤差の関係上、一部加工が必要な場合がありますので製品は必ずマッチングを行って下さい！
 また、マッチング時ボディに傷を付けないよう、必ずテープ等で保護して下さい！取り付け位置は図を参考にして下さい。

3. マッチング確認時にフェンダーアーチ部及びZ字ステー部の穴位置を純正バンパーにマークしてください。
 マッチング確認後、フェンダーアーチ部にΦ3.5、Z字ステー部にΦ5.5のドリルで穴を開けてください。
4. 車両の両面テープ貼付け部分をよく脱脂洗浄した後、本製品に貼付けた両面テープを少し剥がし外に折り曲げドライヤー等で温めた後、仮付けしてください。
 この時、「2」で取付けたZ字ステーを外し、「3」で開けた穴位置に合わせて付属のビスで仮締めしてください。

注意

圧着する際は矢印の様に中央から車両後方へしっかりと押してください。両側から押えると中央が浮き上がってくる場合がございます。
 別紙「本製品取り付けに関するワンポイント」を参照

5. 「3」で開けた穴位置に合わせて付属のビスで仮締めしてください。
 ※フェンダーアーチ部の本製品と車両の間に付属のゴムスペーサーを挟み込んでください。
6. 「4」で取付けたZ字ステーの穴位置と本製品下部の穴位置を合わせて付属のビスで仮締めしてください。
7. 全体のバランスを確認し、本製品中央上面部とフォグランプ下部の両面テープをしっかりと貼り付くことを確認して頂き、全体の両面テープのハクリ紙を剥がし圧着してください。
8. 「6」で仮締めしたビスを本締めし本製品が確実に固定されている事を確認ください。

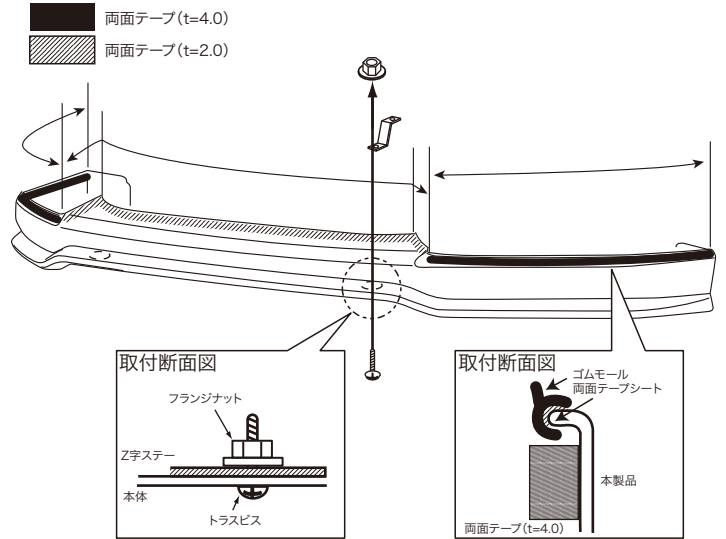

(ゴムモールは2色入っていますので、取り付け時ボディカラーに合わせてお選び下さい)
 ※未塗装商品の場合のみ作業を行ってください。

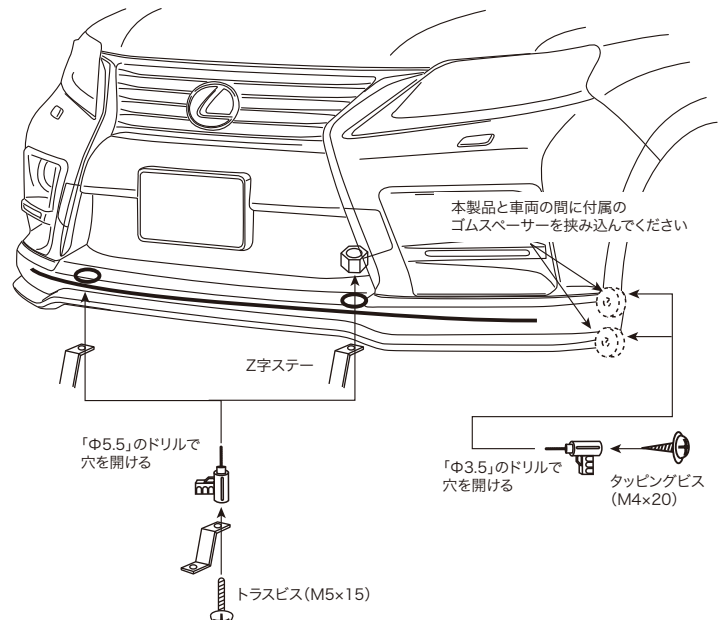
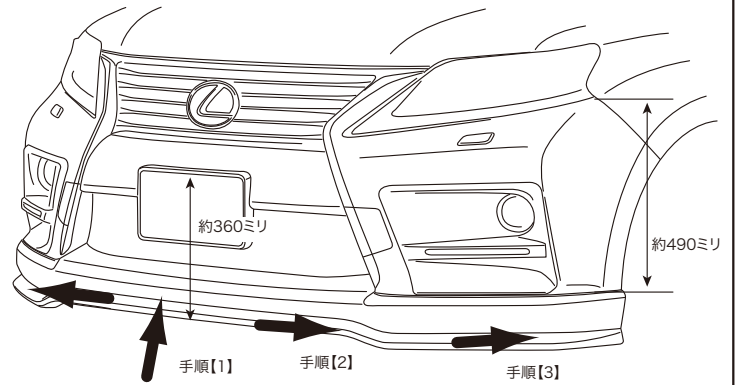

本取り付け要領書をよくお読みの上、正しく取り付けを行って下さい。
 本製品は非常にデリケートな製品です。塗装の際には常温乾燥をお願いします。
 熱乾燥をかけますと、歪み、変形が生じる場合がありますのでご注意下さい。

レクサスRX サイドパネル 取付説明書

付属品

本製品	一式	Z字ステー(L=40)	×8
タッピングビス(M4×20)	×4	ゴムモール(グレー/ブラック) ^{※1}	×各4.0m
タッピングビス(M5×15)	×12	両面テープシート ^{※1}	×3
トラスビス(M5×15)	×12	ゴム台座	×4
フランジナット(M5)	×12	両面テープ(t=1.2)	×20
Z字ステー(L=20)	×2		
Z字ステー(L=35)	×2		

※1 塗装品には含まれておりません。

1. 取付に入る前に、本製品及び付属品の内容を確認して下さい。
2. 本製品を車両に仮付けし、マッチングを確認して下さい。
 この時、Z字ステーの穴位置と本製品下部穴位置を合わせ付属のビスで固定し、両面テープとゴムモールを貼付けてください。
[※]両面テープを貼付ける際、よく脱脂洗浄して頂き合成ゴム系の接着剤を使用して貼付けてください。

注意

製品及び車両誤差の関係上、一部加工が必要な場合がありますので製品は必ずマッチングを行って下さい！
 また、マッチング時ボディに傷を付けないよう、必ずテープ等で保護して下さい！取り付け位置は図を参考にして下さい。

3. マッチング確認時にフェンダーアーチ部及びZ字ステー部の穴位置を純正バンパーにマークしてください。
 マッチング確認後、Z字ステーを取外し、フェンダーアーチ部にΦ3.5 Z字ステー部にΦ4.5のドリルで穴を開けてください。
4. 「3」で開けたΦ4.5の穴位置に付属のZ字ステーを挟み込んで、付属のビスで固定してください。
5. 車両の両面テープ貼付け部分をよく脱脂洗浄した後、本製品に貼付けた両面テープを少し剥がし外に折り曲げドライヤー等で温めた後、仮付けしてください。
6. 「3」で開けたΦ3.5の穴位置に付属ビスで仮締めしてください。
7. 「4」で取付けたZ字ステーの穴位置と本製品下部穴位置に合わせて、付属のビスで仮締めしてください。
8. 全体のバランスを確認し、本製品中央上部部とフォグランプ下部の両面テープをしっかりと貼り付くことを確認して頂き、全体の両面テープのハクリ紙を剥がし圧着してください。
9. 「7」で仮締めしたビスを本締めし本製品が確実に固定されている事を確認ください。

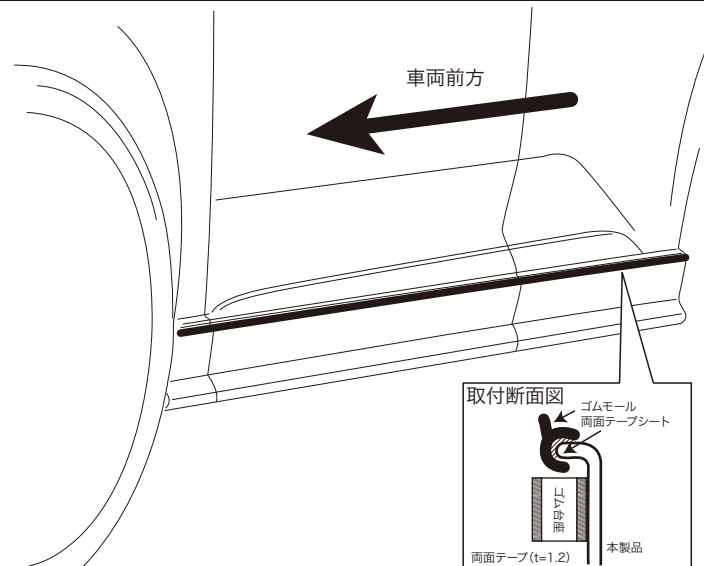

(ゴムモールは2色入っていますので、取り付け時ボディカラーに合わせてお選び下さい)
[※]未塗装商品の場合のみ作業を行ってください。

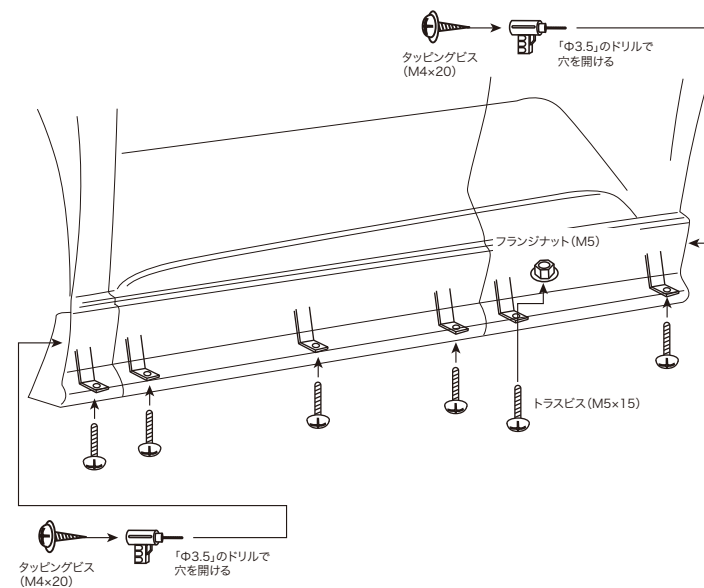
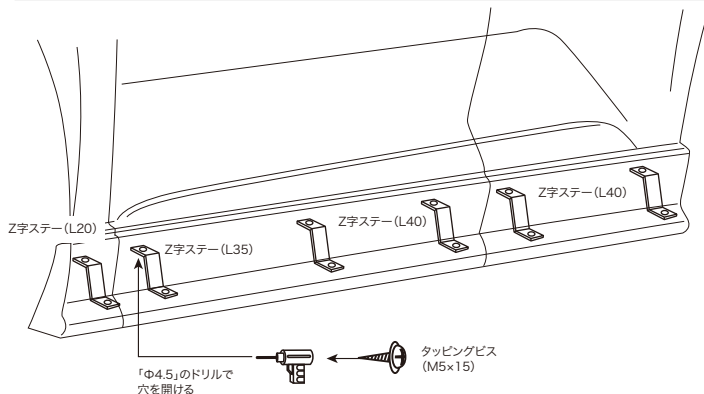

本取り付け要領書をよくお読みの上、正しく取り付けを行って下さい。
 本製品は非常にデリケートな製品です。塗装の際には常温乾燥をお願いします。
 熱乾燥をかけますと、歪み、変形が生じる場合がありますのでご注意下さい。

レクサスRX リアアンダースポイラー 取付説明書

付属品

本製品	×1	ゴムモール(グレー/ブラック)※1	×各3.0m
タッピングビス(M4×20)	×4	両面テープシート※1	×2
トラスビス(M5×15)	×2	両面テープ(t=4.0)	×7
フランジナット(M5)	×2	※1 塗装品には含まれておりません。	
Z字ステー(L=75)	×2		
ゴムスペーサー	×4		

1. 取付に入る前に、本製品及び付属品の内容を確認して下さい。
2. 本製品を車両に仮付けし、マッチングを確認して下さい。
 両面テープとゴムモール(未塗装商品の場合)を貼付けてください。
 ※両面テープを貼付ける際、よく脱脂洗浄して頂き合成ゴム系の
 接着剤を使用して貼付けてください。

注意

製品及び車両誤差の関係上、一部加工が必要な場合があります
 ので製品は必ずマッチングを行って下さい!
 また、マッチング時ボディに傷を付けないよう、必ずテープ等で
 保護して下さい! 取り付け位置は図を参考にして下さい。

3. マッチング確認時にフェンダーアーチ部の穴位置を
 純正バンパーにマークしてください。
 マッチング確認後、フェンダーアーチ部にΦ3.5の
 ドリルで穴を開けてください。
4. 純正リアバンパー下部の純正ビスを外し、Z字ステーと共に
 純正ビスを元に戻してください。
5. 車両の両面テープ貼付け部分をよく脱脂洗浄した後、本製品に貼付
 けた両面テープを少し剥がし外に折り曲げドライヤー等で温めた後、
 仮付けしてください。

注意

圧着する際は矢印の様に中央から車両後方へしっかりと押し
 てください。両側から押えると中央が浮き上がってくる場合が
 ございます。
 別紙「本製品取り付けに関するワンポイント」を参照

6. 「3」で開けたΦ3.5の穴位置に付属ビスで仮締めしてください。
 ※フェンダーアーチ部の本製品と車両の間に付属のゴムスペーサー
 を挟み込んでください。
7. 「4」で取付けたZ字ステーの穴位置と本製品下部穴位置に合わせて、
 付属のビスで仮締めしてください。
8. 全体のバランスを確認し、本製品中央上面部とフォグランプ下部の
 両面テープをしっかりと貼り付くことを確認して頂き、全体の両面
 テープのハクリ紙を剥がし圧着してください。
9. 「7」で仮締めしたビスを本締めし本製品が確実に固定されている
 事を確認ください。

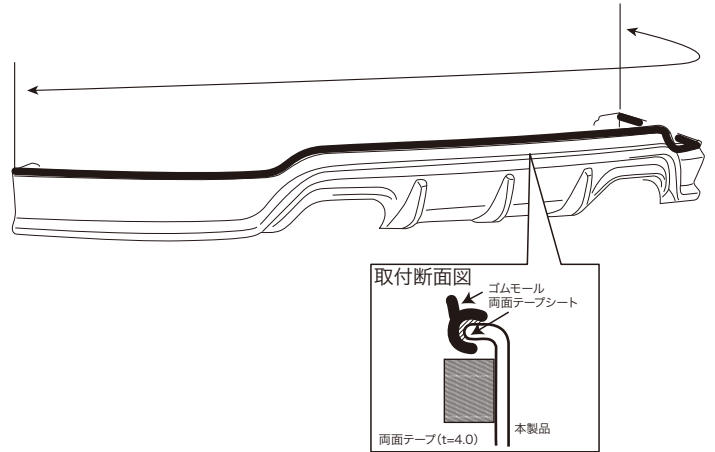

(ゴムモールは2色入っていますので、取り付け時ボディカラーに合わせてお選び下さい)
 ※未塗装商品の場合のみ作業を行ってください。

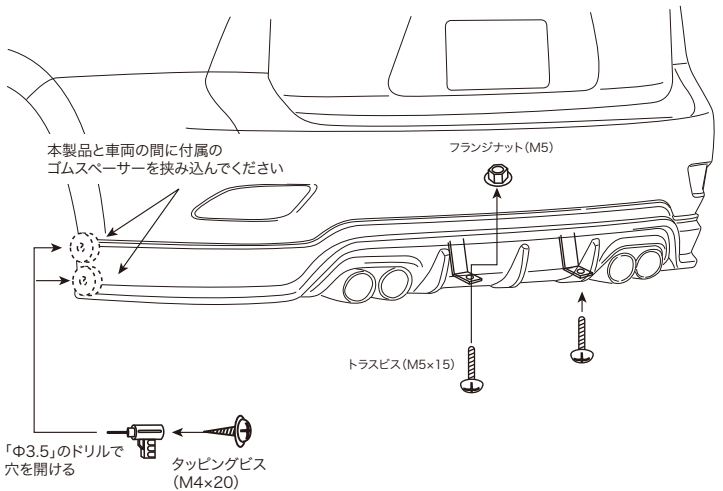
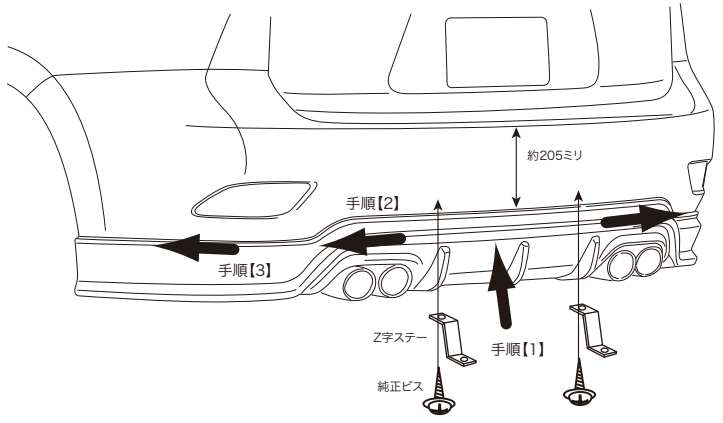

本取り付け要領書をよくお読みの上、正しく取り付けを行って下さい。
本製品は非常にデリケートな製品です。塗装の際には常温乾燥をお願いします。
熱乾燥をかけますと、歪み、変形が生じる場合がありますのでご注意下さい。

レクサスRX グリルガーニッシュ 取付説明書

付属品

本製品	x1
両面テープ(t=2.0)	x5

1. 取付に入る前に、本製品及び付属品の内容を確認して下さい。
この時、ライセンスプレートとライセンスフレームを取外して下さい。
2. 本製品を車両に仮付けし、マッチングを確認して下さい。
この時、両面テープを貼付けてください。また、純正ライセンスプレート
固定ステーを本製品に移植してください。
※両面テープを貼付ける際、よく脱脂洗浄して頂き合成ゴム系の
接着剤を使用して貼付けてください。

注意)クリアランスソナー装着車は車両のセンサーに合わせて穴開け加工を施して下さい。

穴開け加工について

クリアランスソナー位置は車両により取付位置が異なります。
また、左右非対称の場合もございますので型紙等を作成し穴開け加工を施して下さい。

⚠ 注意

製品及び車両誤差の関係上、一部加工が必要な場合があります
ので製品は必ずマッチングを行って下さい!
また、マッチング時ボディに傷を付けないよう、必ずテープ等で
保護して下さい!取り付け位置は図を参考にして下さい。

3. 車両の両面テープ貼付け部分をよく脱脂洗浄した後、本製品に貼付けた両面テープを少し剥がし外に折り曲げドライヤー等で温めた後、仮付けして下さい。

⚠ 注意

圧着する際は矢印の様に中央から車両後方へしっかりと押し付けて下さい。両側から押えると中央が浮き上がってくる場合がございます。
別紙「本製品取り付けに関するワンポイント」を参照

4. 全体のバランスを確認しながら、両面テープをしっかりと貼り付くことを確認し、全体の両面テープのハクリ紙を剥がし圧着して下さい。
5. ライセンスフレームを取付けてください。

両面テープ(t=2.0)

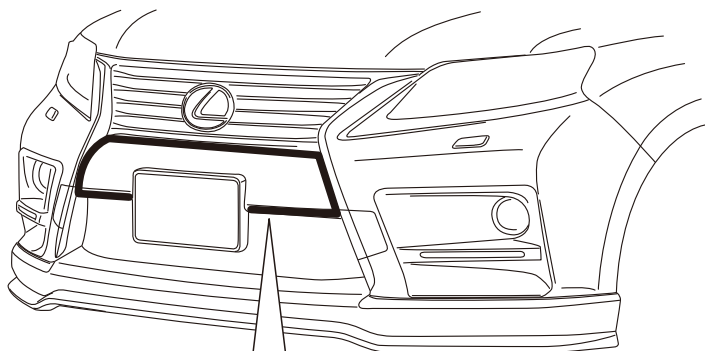

取付断面図

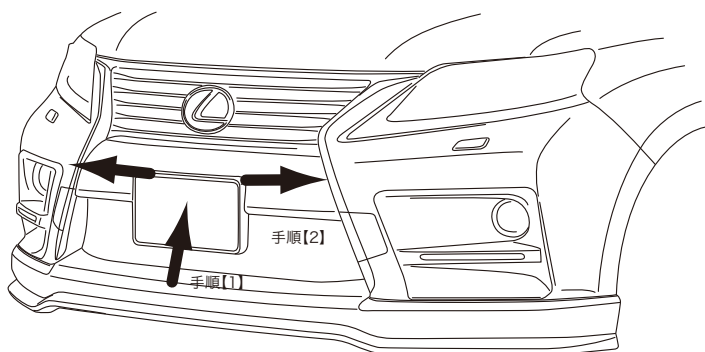
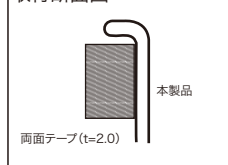

本取り付け要領書をよくお読みの上、正しく取り付けを行って下さい。
 本製品は非常にデリケートな製品です。塗装の際には常温乾燥をお願いします。
 熱乾燥をかけますと、歪み、変形が生じる場合がありますのでご注意下さい。

レクサスRX フォグランプガーニッシュ 取付説明書

付属品

本製品	一式	デイトライト	一式
両面テープ(t=4.0)	×8	ハーネスバンド	×10
タッピングビス(M3)	×2	ヒューズ電源	×1
ワッシャー(M5)	×2	スポンジテープ	×1
		配線	一式

1. 取付に入る前に、本製品及び付属品の内容を確認して下さい。
2. 付属のデイトライトの点灯テストを行ってください。
※別紙参照
3. 本製品を車両に仮付けし、マッチングを確認して下さい。
この時、両面テープを貼付けてください。
※両面テープを貼付ける際、よく脱脂洗浄して頂き合成ゴム系の
接着剤を使用して貼付けてください。

⚠ 注意

製品及び車両誤差の関係上、一部加工が必要な場合があります
 なので製品は必ずマッチングを行って下さい！
 また、マッチング時ボディに傷を付けないよう、必ずテープ等で
 保護して下さい！取り付け位置は図を参考にして下さい。

4. 車両の両面テープ貼付け部分をよく脱脂洗浄した後、本製品に貼付
けた両面テープを少し剥がし外に折り曲げドライヤー等で温めた後、
仮付けしてください。

⚠ 注意

圧着する際は矢印の様に中央から車両後方へしっかりと押し
 てください。両側から押えると中央が浮き上がってくる場合が
 ございます。
 別紙「本製品取り付けに関するワンポイント」を参照

5. 全体のバランスを確認しながら、
両面テープをしっかりと貼り付くことを確認し、
全体の両面テープのハクリ紙を剥がし圧着してください。

両面テープ(t=2.0)

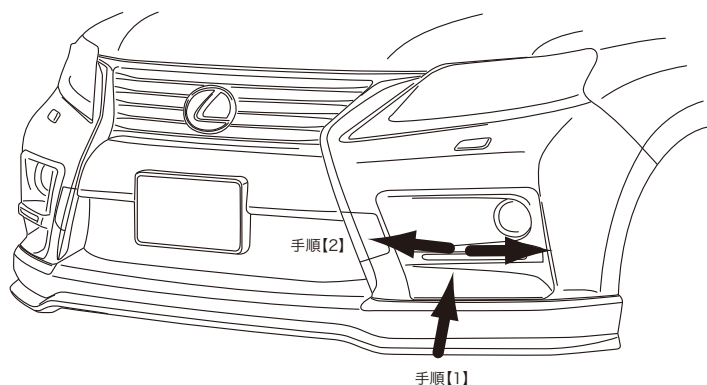
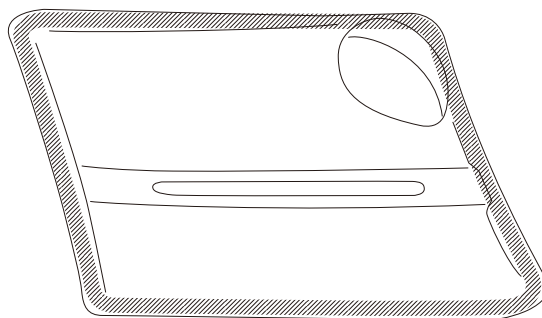

LEDデイライトの取付

1. 本製品裏側の凹部に横からスライドして差し込んでください。本製品裏側のステーの穴位置とデイライトの穴位置を合わせて付属のビスで固定してください。
2. 付属のスポンジテープを半分にカットし、「1」で取付けたビスの反対側に貼付けてください。

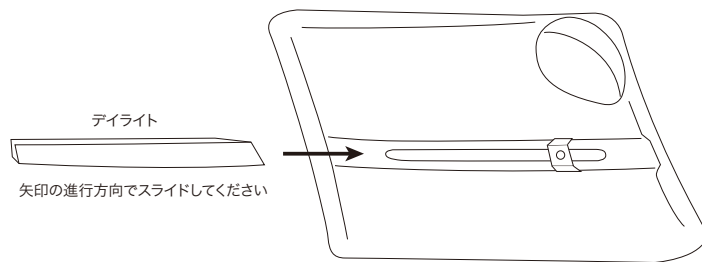

LEDデイライトの配線

1. バッテリーマイナス端子を外して下さい。
2. 電源ハーネスをアンダーカバーを外しフォグランプ下の穴より車内に引き込んで下さい。その時エンジンルーム内の高温部や、高圧配管等にハーネスが触れないよう配線して下さい。
3. 助手席足下のヒューズボックスの蓋を開け、下図を参考に純正ヒューズと付属のヒューズ電源を差し替えて下さい。
4. 電源ハーネスとヒューズ電源を接続して下さい。
5. アースハーネスを車両金属部(アースポイント)に結線して下さい。
6. バッテリーマイナス端子を元に戻し、点灯テストを行ってください。(初期設定が必要な場合は初期設定を行ってください)

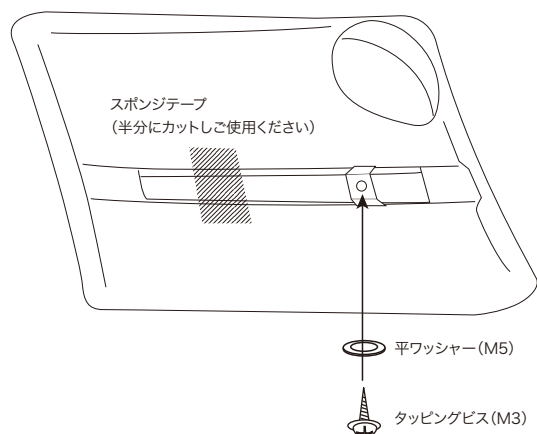

ヒューズボックス

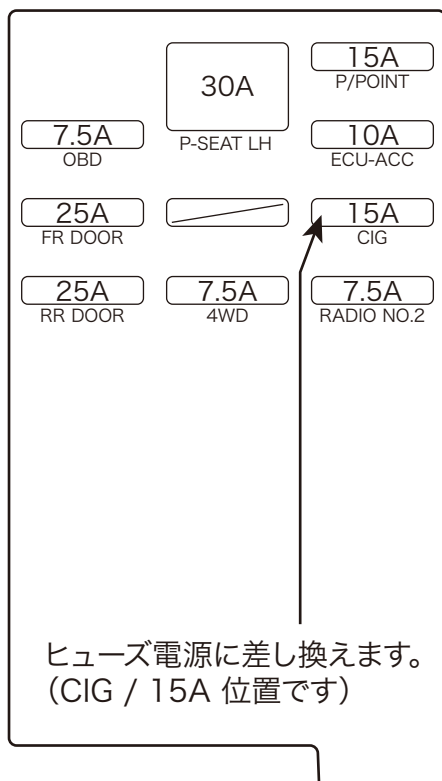

↑ 車両前方

